

en Installation Instructions
please keep

de Einbauanleitung
bitte aufbewahren

fr Notice de montage
veuillez conserver

it Istruzioni di Montaggio
Siete pregati di conservarle

es Instrucciones de Montaje
por favor, guardar

pt Instruções de Montagem
por favor, guardar

nl Installatievoorschrift
a.u.b. bewaren

tr Montaj talimatları
Lütfen saklayınız

sv Monteringsanvisning
förvara på säkert ställe

no Monteringsanvisning
oppbevar informasjonen

da Montagevejledning
bør opbevares

fi Asennusohjeet
säilytä huolella

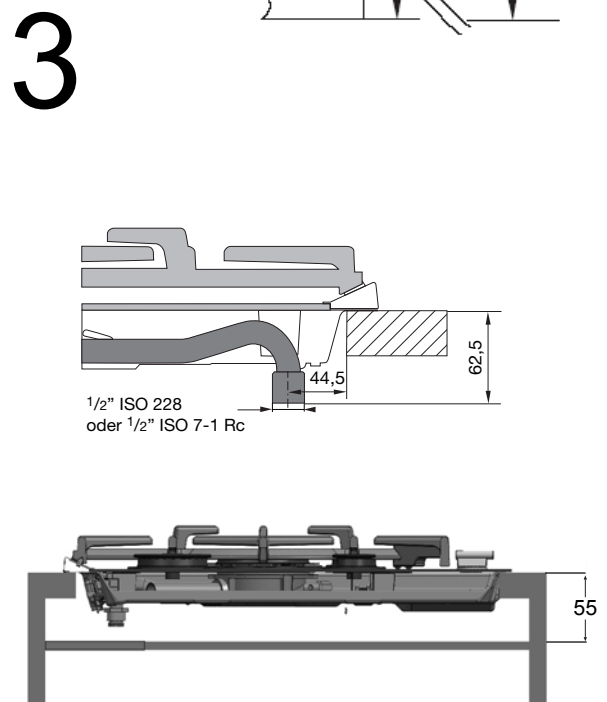
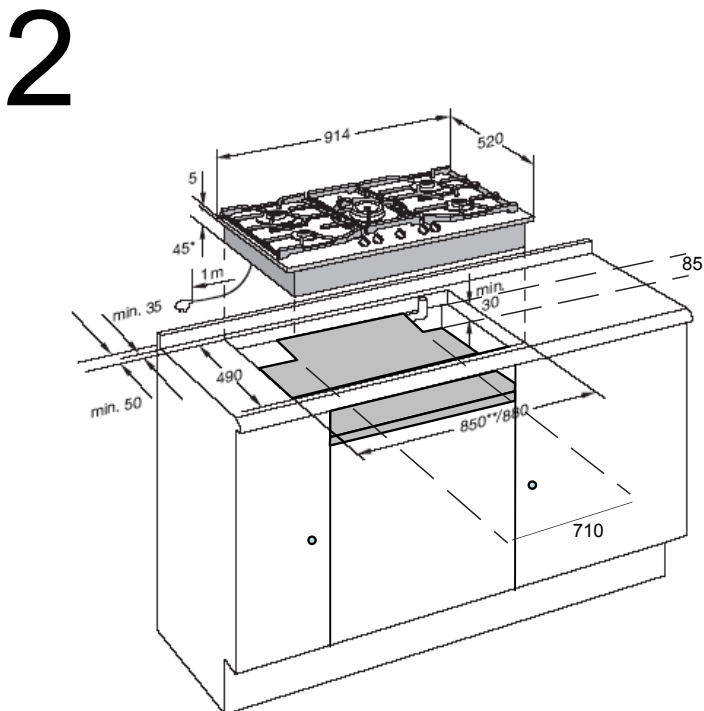
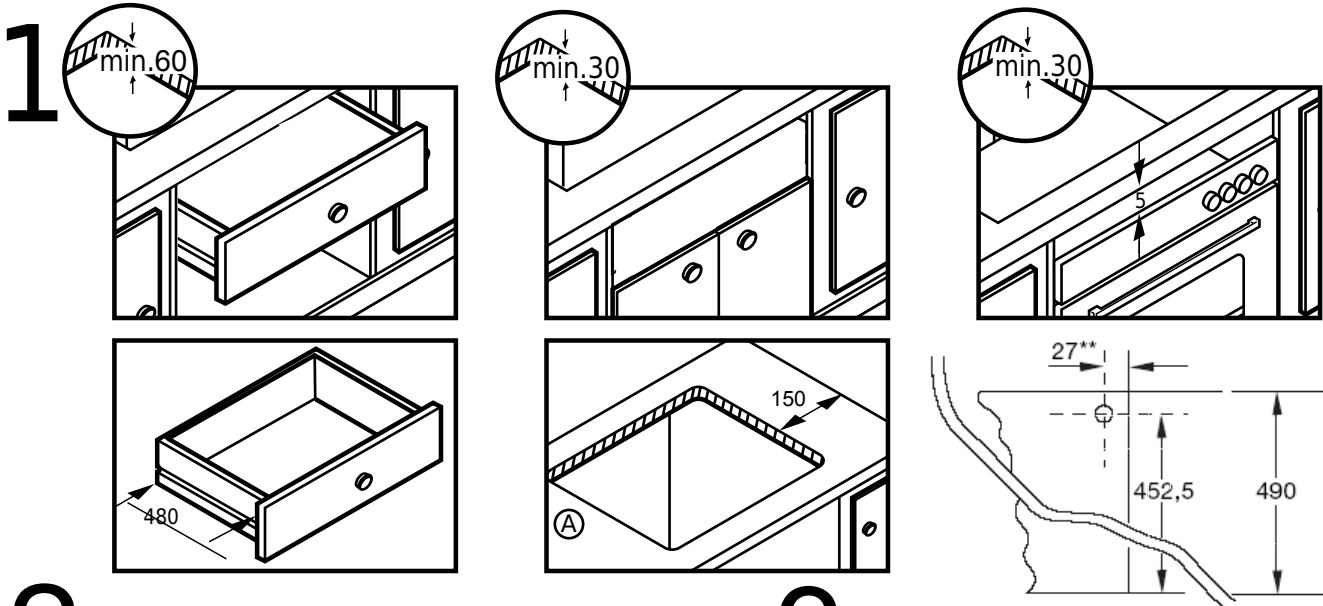
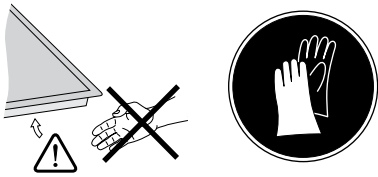

4

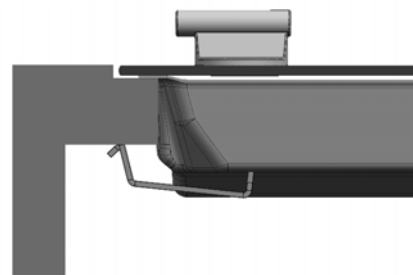
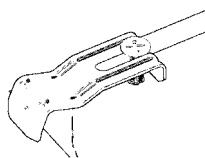
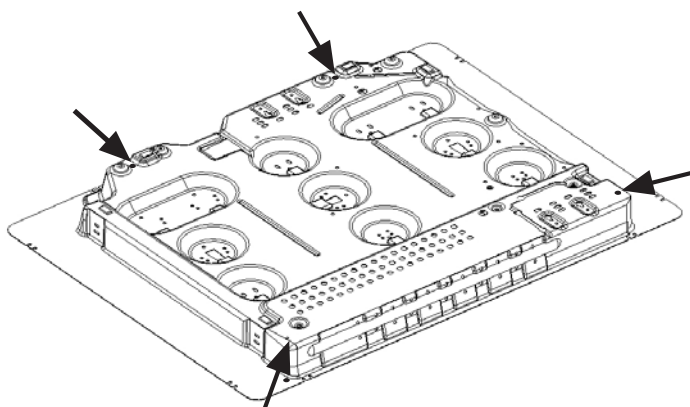

2a

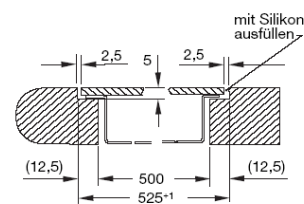
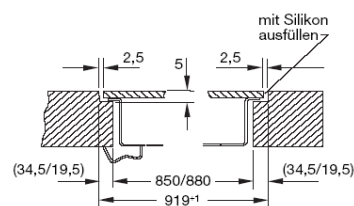
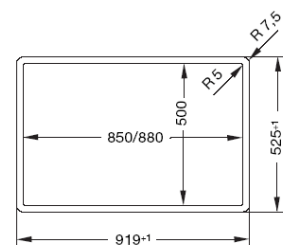
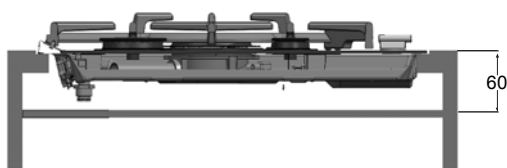
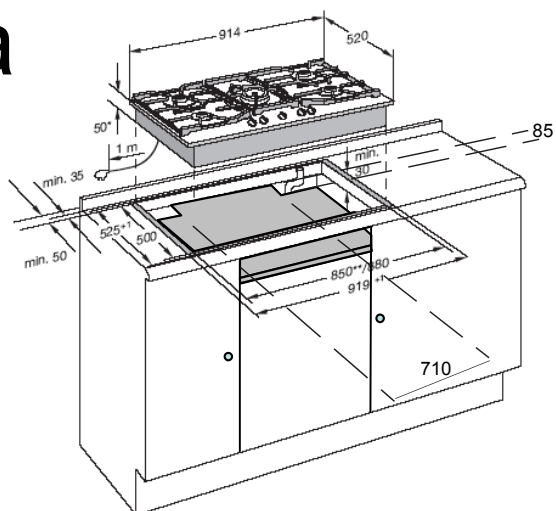

3a

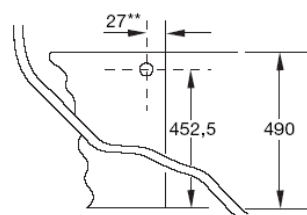
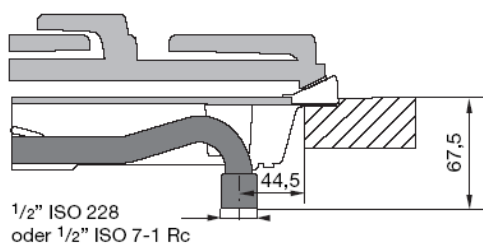

4a

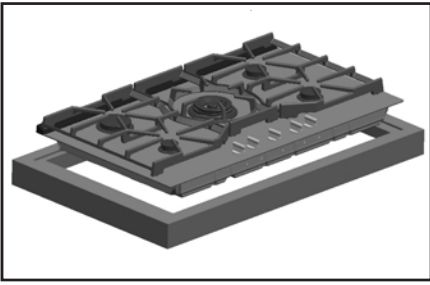

4b

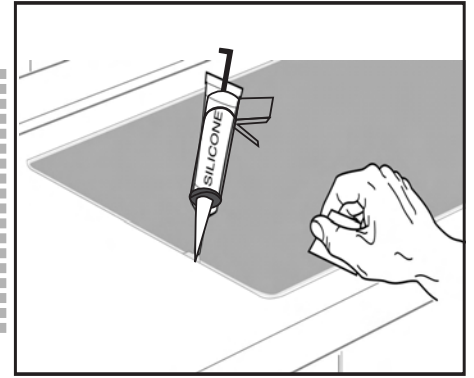
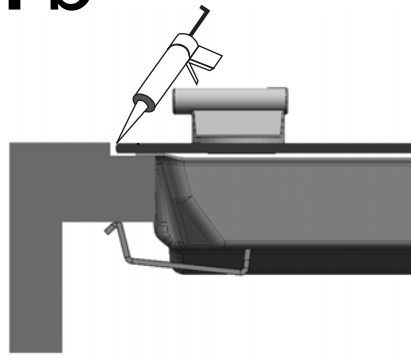

5

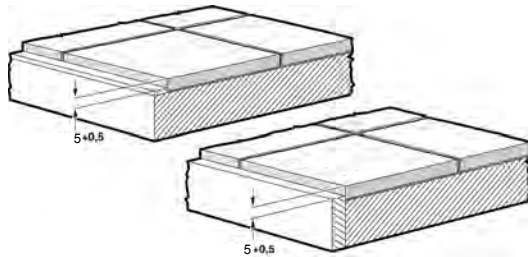

6

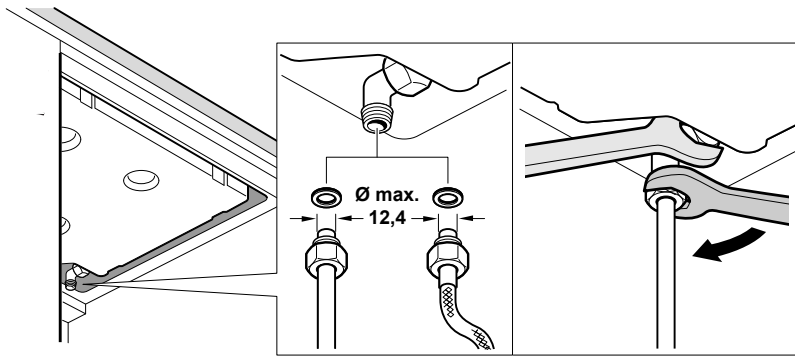

6a

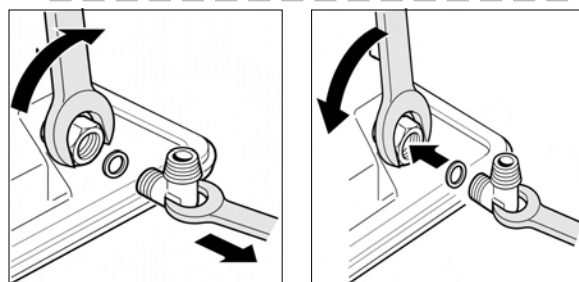

7

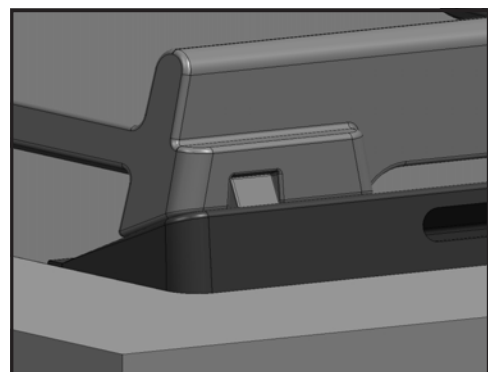
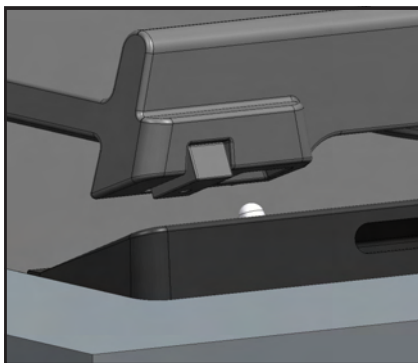

8

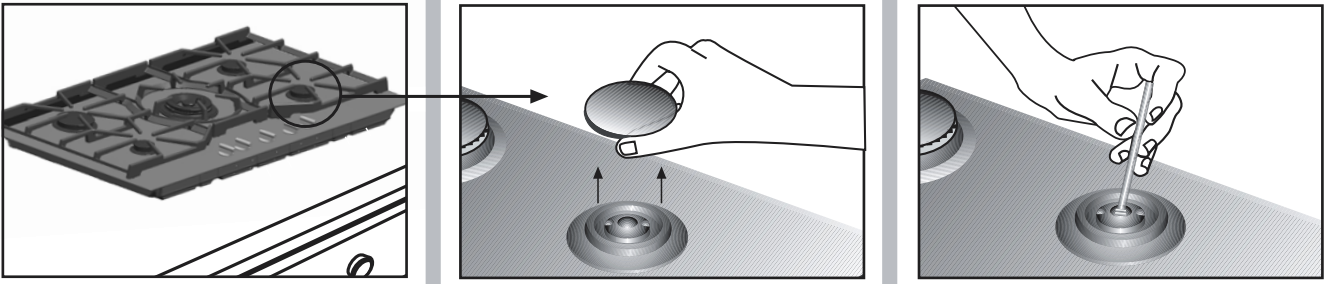

9

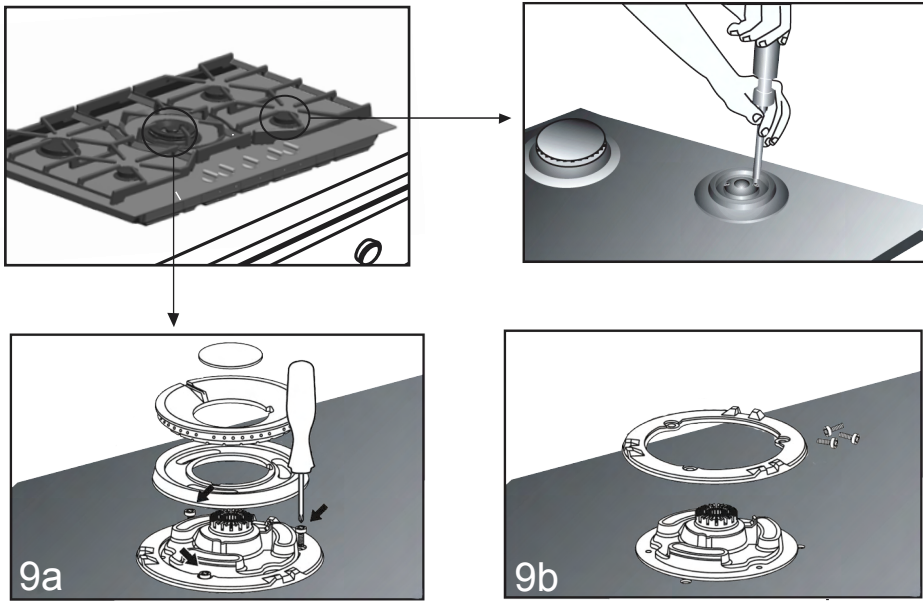

10

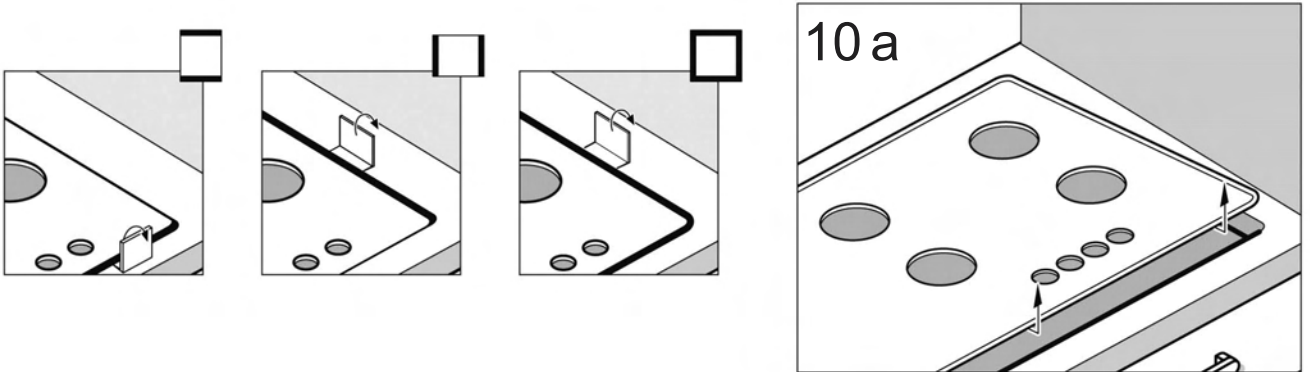

11

a

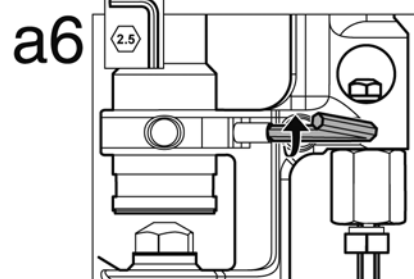
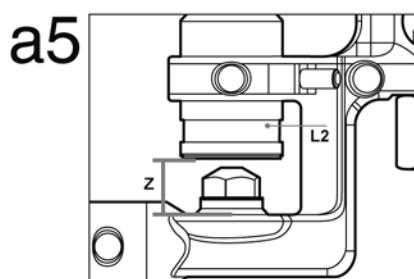
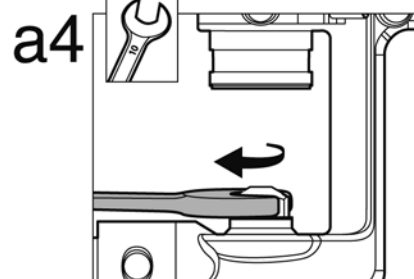
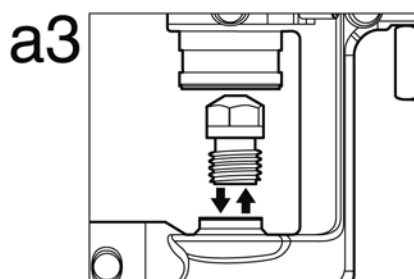
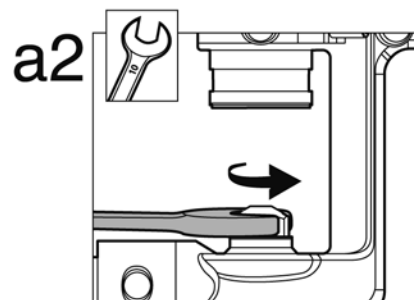
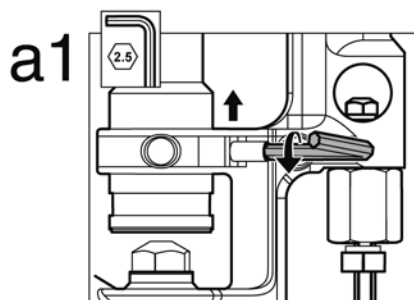
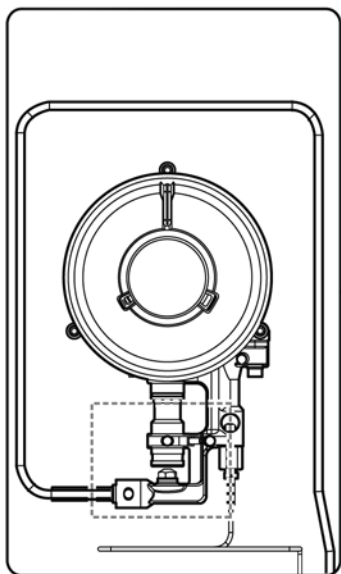

b

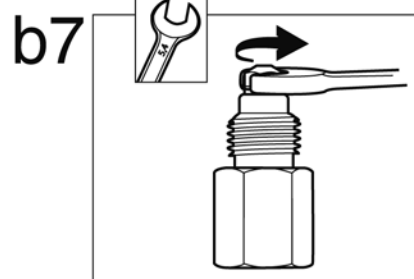
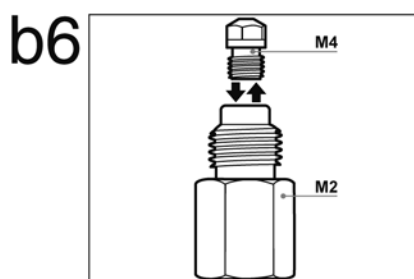
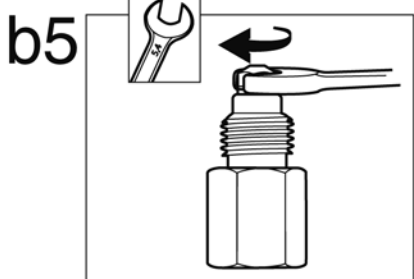
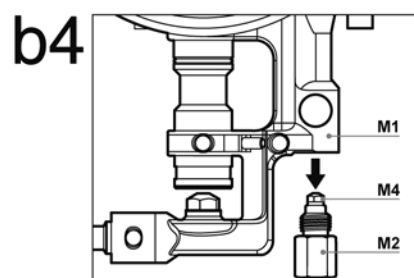
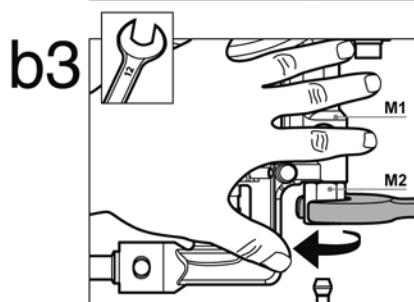
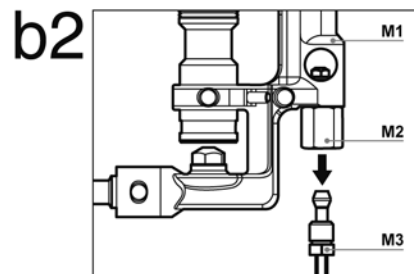
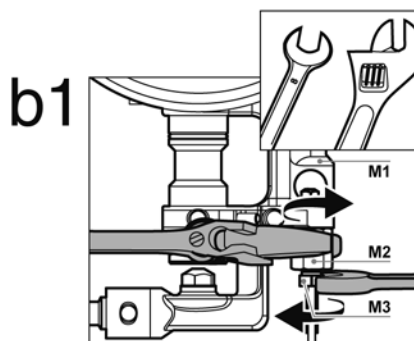
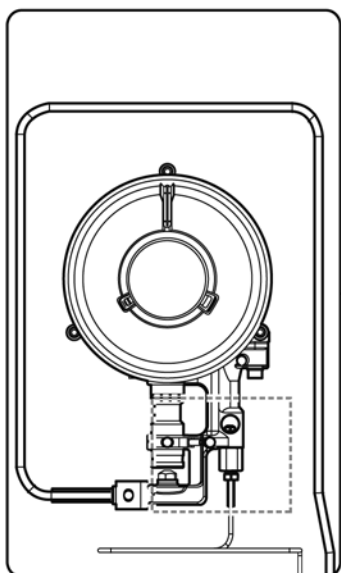

12

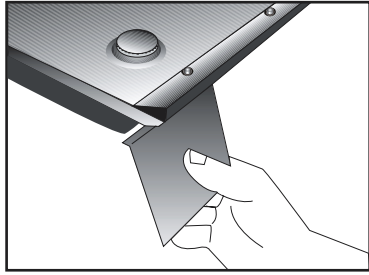

13

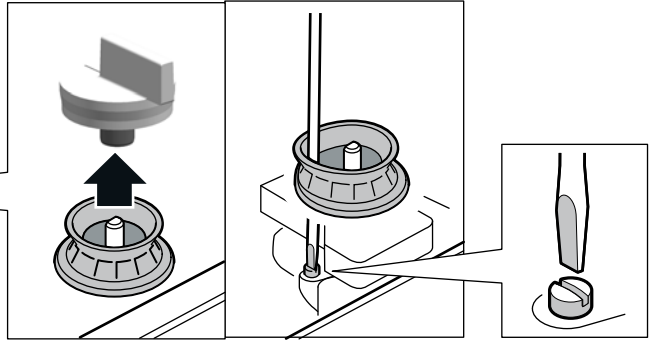

14

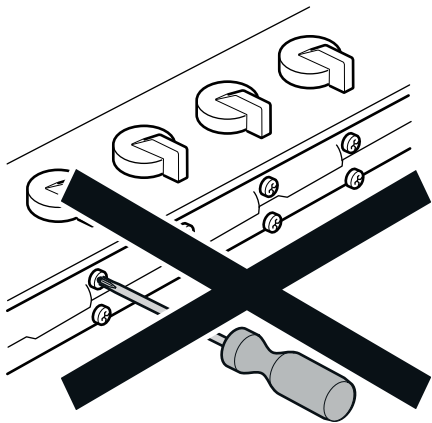

Instructions for the installer

All operations relating to installation, regulation and conversion to other types of gas must be carried out by an authorised installation engineer, respecting applicable regulations, standards and the specifications of the gas and electricity providers.

Before you begin, turn off the appliance's electricity and gas supply.

You are recommended to contact the Technical Assistance Service to convert to another type of gas.

This appliance has been designed for home use only, not for commercial or professional use. This appliance cannot be installed on yachts or in caravans. The warranty will only be valid if the appliance is used for the purpose for which it was designed.

Before connecting the appliance to the supply, check that it is prepared for the type of gas in question (see table I). Our hobs leave the factory set for the gas type indicated on the characteristics plate.

This appliance must be installed in a place with the proper level of ventilation. The gases produced during combustion must be released to the outside.

Check the size of the hob and the size of the opening to be made on the kitchen unit.

The work surface must be level and horizontal. The stability of the work surface must still be guaranteed after the cut-out has been made. The work surface must be sealed with the wall to protect against damp.

If it is to be installed over an oven, you must check that the oven is sufficiently well ventilated and check the dimensions as given in the installation manual.

The panelling on the work surface in the immediate vicinity of the hob must be made of non-flammable material. Both stratified coatings and the adhesive used to fix them in place must be heat resistant. Otherwise, they may be damaged.

Electric wiring must not come into contact with hot areas. The mains supply cable must be fixed to the kitchen unit to prevent it from coming into contact with hot parts on the oven or hob.

Appliances with electric components must be earthed. Handle the appliance with care throughout the entire installation process. Avoid knocking the appliance. This appliance shall be installed in accordance with the regulations in force and only used in a well ventilated location. Read the instructions before installing or using this appliance.

SHOULD THE RELEVANT CONDITIONS NOT BE PROPERLY SATISFIED, THE INSTALLER, AND NOT THE MANUFACTURER, SHALL BE HELD LIABLE.

Installing the hob in the kitchen unit

Note: Wear protective gloves to fit the hob.

The positioning of a hob in a kitchen unit is Class 3 according to the standard for gas appliances EN 30-1-1. The wood fibres used in the manufacture of kitchen work surfaces are liable to swell when they come into contact with moisture. You are recommended, therefore, to coat cut edges with a special adhesive to protect them from steam or condensed water which could deposit beneath the work surface on the kitchen unit.

The fixtures and the watertight seal (lower edge of the hob) come factory-fitted. Do not under any circumstances remove them. The seal keeps the entire work surface watertight and prevents leakage.

It is necessary place a separator of non-flammable material e.g. plywood or metal at a distance of 10 mm.

from the bottom of the hob to prevent access to the lower part of the hob. Fig. 2-2a.

In the event that a drawer is located beneath the appliance, please make sure that the drawer contains no heat-sensitive or easily combustible objects, such as spray cans or shoe polish. Use a heat-resistant utility drawer only.

If the cooking hob is to be installed above an oven, check that the oven is fitted with power ventilation, and check the dimensions according to the assembly manual.

Once the hob is fitted you should turn the clip and tighten the screw as shown in Fig. 4. For disassembly, unscrew the clip and proceed in the reverse manner.

A- Normal installation method

1- Minimum Distances (mm). Cut a hole of the necessary size in the work surface, Fig. 2.

Centre the hob in the hole on the work surface.

B- Flush installation method

Important note:

All cut-outs in the work surface are to be carried out at a specialist workshop.

The cut must be clean and precise, since the cut edge is visible on the surface. The stability of furniture being worked on must be ensured following the cut-outs.

Use special heat and water-resistant work surface (e.g. natural stone or tiled work surfaces).

See the diagram for the cutting dimensions. Fig. 2a.

The units into which the cooker is fitted must be heat-resistant up to 90°C.

On tiled worktops:

If necessary, raise the height of the surfaces by fitting heat and water-resistant strips all the way round. Fig. 5

Place the hob horizontally into the cut-out and align it, ensuring that the joint is even on all sides, Fig. 4a. The hob should be positioned just below the work surface.

1- Check the function and location of the appliances.

2- Fill in the gap between the worktop and the ceramic hob using a suitable commercial silicone bonding agent in a colour of your choice. Fig. 4b.

Caution. Use of unsuitable silicone bonding agents on natural stone worktops can cause permanent discoloration.

Please observe the manufacturer's instructions for use. Apply the silicone bonding agent in the joints.

Before the silicone bonding agent starts to form a skin, moisten a blade or your finger with a soapy solution and smooth it over.

The hob should only be used once the silicone bonding agent has hardened.

Hotplates connection

3- The end of the input collector on gas hobs comes with a 1/2" (20.955 mm) threaded L-tube, Fig. 3a. This caters for: Rigid connection.

Connection to a flexible metal tube (L min. 1 m - max. 3 m).

If this method is used avoid both contact between this tube and moving parts on the housing (e.g. drawers) and passing the tube through spaces liable to get blocked.

In either of the cases, do not move or twist the L-tube from its factory-set position.

If you want to create a conical connection, insert the accessory with number 427950 and the seal with number 034308 (if required, included in the scope of delivery or available from the after-sales service) between the gas hob inlet pipe and the gas supply. Fig. 6.

If, for some reason, the L-tube should be twisted, it is necessary to make sure that this area is properly sealed. Make sure that all connections performed are free of leakage.

The manufacturer does not accept any liability for leakage on connections performed by the installer or if the L-tube is moved or twisted.

4- Check the voltage and total power on the characteristics plate. The appliance must be EARTHED. Make sure that connection has been performed in accordance with legal regulations in force for the country in question and complies fully with the conditions laid down by the local electricity company.

In order to meet normal safety standards, the installer must supply an all-pole circuit breaker with a contact aperture of at least 3 mm. This is not necessary when connection is made via a socket, so long as this is accessible to the user. Appliances equipped with plugs should only be connected to sockets which are duly earthed.

The appliance is equipped with an EU Schuko plug.

In order to ensure protective earthing in a Danish socket, the appliance must be connected via an appropriate plug adaptor. This adaptor (permitted up to a maximum of 13 amps) can be obtained from the after-sales service (spare part no. 616581).

The appliance is type "Y". This means that the input supply cable cannot be changed by the user. Only the brand's service technicians are qualified to replace this cable. Use the right cable type and section.

Do not tamper inside the appliance. If necessary, call our Service Centre.

Hobs with control knobs are supplied with a plugged or unplugged power cable.

TYPES OF CABLE

Power cable: Hob:
All gas 3 x 0.5 mm²

5- In order to complete the installation process, you must place the diffusers and the tops of the burners on their corresponding burners. Also you must place the grids correctly on their supporting elements. Fig. 7.

Changing the type of gas

All operations relating to installation, regulation and conversion to other types of gas must be carried out by an authorised installation engineer, respecting applicable regulations, standards and the specifications of the gas and electricity providers.

Before you begin, turn off the appliance's electricity and gas supply.

You are recommended to contact the Technical Assistance Service to convert to another type of gas.

Before connecting up the appliance to the installation, first check that it has been adjusted for the type of gas with which it is to be supplied. Our cooking hobs leave the factory designed to function with the type of gas that is indicated on the specifications plate.

Provided that national laws so permit, this cooking hob may be adapted to function with other types of gas. To do so, all the following steps should be carried out:

A) Change of rapid, semi-rapid and auxiliary burner tips.

1- Remove the pan supports, the cover and the main body of the burner.

2- Change the burner tip using the spanner provided by our technical services department (code 424699) taking special care to ensure that the burner tip does not fall when you remove it from the burner or replace it.

Ensure that it is completely tightened in order to guarantee the seal. Fig. 8.

With these burners the air does not have to be adjusted.

B) Changing the tips on the upper large double flame burner (Fig. 9).

The glass panel and frame are fixed to the rest of the hob using a clip mounting system. The following steps must be taken to remove the glass panel and frame:

- Remove all the burner covers and pan supports. Fig. 9a.
- Release the front clip fixing the appliance to the kitchen unit by removing the screw.

- Loosen the screws on the burners, fig. 9a-9b, and remove the control knobs from their respective housings.

Use the disassembly lever 483196 available from our Technical Assistance Service. To release the front clips, apply the lever in the area shown in figures 10 according to the hob model

Never use the lever on glass edges which have no trim or frame!

- To release the rear clips, carefully raise the entire glass panel and frame, as in fig. 10a.

Changing the outer flame nozzle (fig. 11a).

- Loosen the clamp screw to release the bushing by moving it backwards to access the main nozzle easily.

Fig. a1.

- Remove the outer flame nozzle by turning it towards the left. Fig. a2-a3.

- Screw in the new outer flame nozzle. Fig. a3-a4, as in table II.

- Adjust the distance of the airflow adjusting bushing L2 according to the value -Z- shown in table II. Fig. a5.

- Tighten the clamp screw. Fig. a6.

Changing the inner flame nozzle (fig. 11b).

- Unscrew the part M3 from the threaded part M2; to do this, hold the threaded part in the opposite direction.

- Remove the pipe from the part M2. Fig. b2.

- Disassemble the assembly of parts M2 and M4 from part M1. Fig. b3-b4.

- Remove the inner flame nozzle M4 from part M2. Fig. b5-b6.

- Screw in the new inner flame nozzle M4, according to table II. Fig. b6-b7.

Refit all the components, proceeding in to reverse order to removal.

3- Apply the disassembly lever 483196 as shown in Fig. 12.

C) Adjusting the reduced consumption of taps and burners and of the cooking hob (Fig. 13).

1- Set the taps to minimum.

2- Remove the control knobs from the taps.

3- It has a flexible rubber seal. Simply apply pressure with the tip of the screwdriver to release the thread toward the tap's adjusting screw.

Do not remove the disc seal.

4- Adjust the By-pass screw.

Depending on the type of gas you wish to change the appliance to, you must perform one of the following processes, marked A, B, C and D:

A) The By-pass screws must be fully done up.

B) The By-pass screws must be loosened until the correct flame is achieved.

C) The By-pass screws that are fitted on the appliance must be substituted for the ones that are supplied in the transformation kit.

D) In this case, you must not alter the By-pass screws. In all cases, after the gas changeover has been carried out, make sure that the burner flames are correct by ensuring that when you go from the maximum setting to the minimum they do not go out and there is no flame backdraught.

Consult Table III in order to find out which case applies to you: A, B, C or D.

5- It is important that **all** the reinforcement rings are in place in order to ensure that the electrics are sealed to protect against any liquids that may spill from the hob.

6- Replace the control knobs on the taps.

Do not dismantle the tap shaft. Fig. 14: In the event of a malfunction, change the whole tap.

D) Place the sticker indicating that the appliance's gas supply has been changed next to the specifications plate.

de

Anleitungen für den Installateur

Alle Installations-, Regelungs- und

Umstellungsarbeiten auf eine andere Gasart müssen vom einem autorisierten Fachmann und unter

Beachtung der jeweils anwendbaren Regelungen und gesetzlichen Vorgaben sowie der Vorschriften der örtlichen Strom- und Gasversorger vorgenommen werden.

Für Umstellungsarbeiten auf eine andere Gasart empfehlen wir, den Kundendienst zu rufen.

Stellen Sie vor der Durchführung jeglicher Arbeiten die Strom- und Gaszufuhr ab.

Dieses Gerät wurde ausschließlich für die Verwendung in Privathaushalten entworfen; eine kommerzielle oder gewerbliche Nutzung ist nicht gestattet. Dieses Gerät darf nicht auf Yachten oder in Wohnwagen eingebaut werden. Die Garantie gilt nur dann, wenn das Gerät ausschließlich für seinen vorgesehenen Zweck genutzt wird.

Vor dem Anschluss des Geräts an die Installation muss sichergestellt werden, dass das Gerät für die zugeleitete Gasart geeignet ist (siehe Tabelle I). Unsere Kochfelder sind werksseitig für den Betrieb mit dem auf dem Typenschild angegebenen Gastyp eingestellt. Der Ort, an dem das Gerät installiert werden soll, muss über die vorschriftsmäßige Belüftung verfügen. Daher müssen die Verbrennungsgase ins Freie ausgeleitet werden. Die Abmessungen des Kochfelds sowie die Abmessungen der Öffnung, die im Möbel angefertigt werden muss, überprüfen. Die Arbeitsplatte muss eben und horizontal sein. Die Stabilität muss garantiert sein, wenn der Schnitt einmal durchgeführt wurde. Die Arbeitsplatte muss zur Wand hin hermetisch versiegelt sein, um dem Eindringen von Feuchtigkeit vorzubeugen.

Für die Installation auf einem Herd muss nachgeprüft werden, ob dieser eine verstärkte Abluft besitzt und man muss ebenfalls die Abmessungen überprüfen, die laut dem Montagehandbuch angegeben sind. Die Platten auf der Arbeitsfläche in der direkten Umgebung des Kochfelds müssen aus nicht brennbarem Material bestehen. Sowohl die Schichtwerkstoffe als auch der Bindeleim müssen hitzebeständig sein, damit kein Verschleiß auftritt. Die elektrischen Leitungen dürfen keine Berührung zu den Hitzebereichen haben. Die Stromnetzleitung muss am Küchenmöbel befestigt werden, damit es keine heißen Teile des Ofens oder des Kochfelds berühren kann. Geräte mit elektrischen Bauteilen müssen vorschriftsgemäß mit der Erdableitung verbunden werden. Gehen Sie bitte, während des gesamten Einbauprozesses mit dem Gerät sorgfältig um. Nicht auf das Gerät einhämmern. Dieses Gerät muss gemäß der geltenden Richtlinien und ausschließlich an einem gut belüfteten Ort eingebaut werden. Lesen Sie vor dem Einbau und vor dem Gebrauch dieses Gerätes die Bedienungsanleitung.

WERDEN DIE DIESEBEZÜGLICHEN BESTIMMUNGEN NICHT EINGEHALTEN, LIEGT DIE HAFTUNG BEIM INSTALLATEUR, UND DER HERSTELLER IST VON DER HAFTUNG BEFREIT.

Die Montage des Kochfeldes in dem Möbelstück

Hinweis: Zum Einbauen des Kochfeldes Schutzhandschuhe verwenden.

Die Möglichkeit der Lage des Kochfeldes, entspricht der Klasse 3 gemäss der Norm für Gasgeräte EN 30-1-1. Die Holzfaserverplatten, die für die Herstellung des Möbelstückes für das Kochfeld verwendet werden, quellen bei Kontakt mit Feuchtigkeit ziemlich schnell auf. Daher sollten die Schnittflächen mit einem Spezialleim behandelt werden, um diese Flächen vor Dampf und vor Kondenswasser, das sich unter der Arbeitsplatte des Küchenmöbels bilden kann, zu schützen. Die Schellen und die Dichtungsringe (am inneren Rand des Kochfeldes) werden in schon in der Fabrik angebracht.

Bauen Sie eine Trennplatte aus nicht entflammbarem Material, z.B. Sperrholz oder Metall, im Abstand von 10 mm von der Unterseite der Kochmulde ein, um zu verhindern, dass die Kochmulde von unten berührt werden kann. Abb. 2-2a.

Wenn unter dem Gerät eine Schublade eingebaut wird, stellen Sie sicher, dass sich in der Schublade keine hitzeempfindlichen oder leicht entflammbaren Gegenstände wie Spraydosen oder Schuhcreme befinden. Verwenden Sie nur hitzebeständige Schubladen.

Man muss, wenn das Kochfeld einmal eingebaut ist, die Schellen drehen und mit Kraft anziehen, so wie es in Abbildung 4 angezeigt ist.

Wenn Ihre Demontage genau sein soll, dann müssen Sie die Schellen entfernen und in der Umgekehrten Weise fortfahren.

A. Verfahrensweise beim normalen Einbau.

1- Mindestabstände in (mm). In der Arbeitsplatte einen Ausschnitt mit den erforderlichen Abmessungen ausführen. Abb. 2.

Das Kochfeld in seiner Einbauöffnung im Küchenmöbel zentrieren.

B. Verfahrensweise des bündigen Einbaus

Wichtiger Hinweis:

Alle Ausschnittarbeiten an der Arbeitsplatte müssen in einem Spezialgeschäft durchgeführt werden.

Die Schnittstellen müssen sauber und genau sein, da man die Kanten an der Oberfläche sieht. Die Stabilität der Möbel muss auch nach den Schnittarbeiten garantiert sein.

Es dürfen einzig und allein Spezialarbeitsplatten verwendet werden, die gegen Temperatur und Wasser resistent sind (z.B. Naturstein oder geflieste Arbeitsplatten).

Schnittmasse, siehe Abb. 2a.

Die Einbaumöbel müssen gegen Temperaturen bis 90 °C beständig sein.

Die gefliesten Arbeitsplatten:

wenn es notwendig sein sollte, die Auflageflächen mit Temperatur- und Wasserwiderstandsfähigen Leisten anheben Abb. 5.

Setzen Sie das Kochfeld horizontal in das Loch und achten Sie darauf, dass um das Gerät eine gleichmässige Nut bleibt, Abb. 4a. Das Kochfeld muss leicht unter der Arbeitsoberfläche bleiben.

1 - Überprüfen Sie die Funktion und die Position der Geräte.
2 - Füllen Sie Nut zwischen der Arbeitsplatte und der Keramikplatte mit herkömmlichen Silikonleim, entsprechend der gewünschten Farbe aus. Abb. 4b. Achtung: Wenn man bei den Arbeitsplatten aus Naturstein ungeeignetes Silikon verwendet, können Verfärbungen entstehen, die dann nicht entfernt werden können.

Füllen Sie den Silikonleim in die Nut ein. Streichen Sie den Silikonleim mit einem Abstreichmesser oder mit dem mit Seife angefeuchteten Finger glatt, bevor sich eine Schicht bildet.

Benutzen Sie das Gerät, wenn der Silikonleim getrocknet ist.

Anschluss des Kochfeldes

3 - Das äusserste Ende des Gasrohres des Kochfeldes ist mit einem Winkelstück mit Gewinde von 1/2" (20,955 mm) versehen, Abb. 3a. Dieses Bogenstück erlaubt:

- Die Verbindung ist starr.

- Die Verbindung mit einem flexiblen, metallischem Rohr (L min. 1 m - max. 3 m). In diesem Fall, muss der Kontakt mit den beweglichen Teilen der Einbaueinheit (z.B. ein Karton) und der Zugang über freien Raum der verstopft werden könnte, vermieden werden.

Bei allen Anschlussarten darf das Bogenstück in seiner werkseitigen Position weder bewegt noch verdreht werden. Wenn Sie eine konische Verbindung herstellen möchten, setzen Sie das Zubehörteil mit der Nummer 427950 und die Dichtung mit der Nummer 034308 (ggf. im Lieferumfang enthalten oder beim Kundendienst erhältlich) zwischen dem Eingangsrohr des Gaskochfeldes und der Gaszuleitung ein. Bild 6.

Wird das Bogenstück aus irgendeinem Grund verdreht, muss die Dichtheit in diesem Bereich gewährleistet sein. Überprüfen Sie die Dichtheit aller durchgeführter Anschlüsse. Der Hersteller lehnt jegliche Verantwortung für eine Undichtheit ab, sollte das Bogenstück bewegt oder verdreht worden sein; sowie für die Anschlüsse, die durch den Einbauer selbst durchgeführt wurden.

4 - Folgende Punkte sind gemäß Typenschild zu prüfen: Spannung und Gesamtleistung. Das Gerät muss an die Erdableitung angeschlossen sein. Dabei muss geprüft werden, dass dieser Anschluss entsprechend der gesetzlichen Vorschriften des jeweiligen Landes ausgeführt worden ist. Die Bestimmungen der örtlichen Stromversorgungsgesellschaft müssen strikt eingehalten werden. Um die normalen Sicherheitsbestimmungen einhalten zu können, muss der Installateur einen allpoligen Trennschalter einbauen, dessen Kontakte um mindestens 3 mm öffnen. Dies ist nicht erforderlich, wenn das Gerät über eine Steckdose angeschlossen wird, die vom Benutzer erreicht werden kann. Geräte mit Netzstecker dürfen nur an korrekt installierte und geerdete Steckdosen angeschlossen werden. Das Gerät ist mit einem EU-Schuko-Stecker ausgestattet. Um die Schutzerdung in einer Dänemark-Steckdose sicherzustellen, muss das Gerät mit einem geeigneten Stecker-Adapter angeschlossen werden. Dieser Adapter (zulässig bis max. 13 Ampere) ist über den Kundendienst (Ersatzteil-Nr. 616581) erhältlich. Das Gerät entspricht der Klasse "Y", d.h., das Versorgungsstromkabel darf NICHT VOM BENUTZER sondern nur vom Kundendienst der Marke ausgewechselt werden. Der Querschnitt und die Art der Leitung darf nicht verändert werden. Das Geräteinnere nicht manipulieren. Wenden Sie sich ggf. an unseren Kundendienst. Die Kochfelder werden mit einem Netzkabel mit oder ohne Stecker geliefert.

KABELARTEN:

Kochplatte: Netzkabel:
Alle Gase 3 x 0.5 mm²

5 - Zur Beendigung der Installation müssen die Verteiler und die Brennerdeckel auf den entsprechenden Kochstellen angebracht werden. Zudem müssen die Roste korrekt in deren Halteelemente eingesetzt werden. Abb. 7.

Umstellung auf eine andere Gasart

Alle Installations-, Regelungs- und Umstellungsarbeiten auf eine andere Gasart müssen vom einem autorisierten Fachmann und unter Beachtung der jeweils anwendbaren Regelungen und gesetzlichen Vorgaben sowie der Vorschriften der örtlichen Strom- und Gasversorger vorgenommen werden.

Für Umstellungsarbeiten auf eine andere Gasart empfehlen wir, den Kundendienst zu rufen. Stellen Sie vor der Durchführung jeglicher Arbeiten die Strom- und Gaszufuhr ab.

Vor dem Anschluss des Geräts an die Installation muss überprüft werden, ob das Gerät für den zugeleiteten Gastyp geeignet ist. Unsere Kochfelder sind werkseitig für den Betrieb mit der auf dem Typenschild angegebenen Gasart eingestellt. Wenn dies entsprechend der gültigen Vorschriften Ihres Landes zulässig ist (siehe Typenschild), kann dieses Kochfeld auf den Betrieb mit einer anderen Gasart umgestellt werden.

Dazu sind folgende Maßnahmen erforderlich:

A) Austausch der Düsen der schnellen und mittelschnellen Brenner, sowie der Hilfsbrenner des Kochfeldes.

1- Die Roste, Deckel und Brennerkörper abnehmen.

2- Tauschen Sie die Düsen mit dem bei unserem technischen Dienst erhältlichen Schlüssel mit der Codenummer 424699 aus, wobei besonders darauf zu achten ist, dass die Düse beim Abdrehen oder Befestigen im Brenner nicht abbricht.

Stellen Sie sicher, sie bis zum Anschlag eingedreht zu haben, um eine gute Abdichtung zu erreichen. Abb. 8. Bei diesen Brennern muss keine Einstellung der Primärluft vorgenommen werden.

B) Austausch der Düsen für den oberen großen Doppelbrenner (Abb. 9).

Die Einheit aus Glas und Profilen ist über ein Clip-Befestigungssystem mit dem restlichen Kochfeld verbunden.

Zum Abnehmen des Komplexes aus Glas und Profilen wie folgt vorgehen:

- Die Roste, Deckel und Brennerkörper abnehmen. Abb. 9a.

- Durch Herausziehen der Schraube die Halteklammer Gerät-Möbel lösen.

- Die Schrauben der Brenner lösen, Abb. 9a-9b und die Bedienknebel aus den jeweiligen Aussparungen herausziehen.

Den bei unserem Kundendienst erhältlichen Demontagehebel, Teilenummer 483196, verwenden. Zum Lösen der vorderen Clip-Befestigung den Hebel in dem Bereich ansetzen, der in den Abbildungen 10 je nach Modell Ihres Kochfeldes markiert ist.

Setzen Sie niemals den Hebel über Glaskanten an, die keine Profilleisten oder Rahmen haben!

- Zum Lösen der hinteren Clip-Befestigung die Einheit aus Glasscheibe und Profilen entsprechend der Abb. 10a. vorsichtig anheben.

Austausch der Düse der äußeren Flamme (Abb. 11a).

- Die Befestigungsschraube lösen, um den Luftflussregler freizulegen und somit zurückschieben zu können, damit die Hauptdüse leicht zugänglich ist. Abb. a1.

- Die Düse der äußeren Flamme durch Drehung nach links abnehmen. Abb. a2-a3.

- Die neue Düse der äußeren Flamme einschrauben.

Abb. a3-a4, wie abgebildet II.

- Den Abstand im Luftflussregler L2 gemäß dem Wert -Z- einstellen; Wert aus Tabelle II. Abb. a5.

- Die Befestigungsschraube anziehen. Abb. a6.

Austausch der Düse der inneren Flamme (Abb. 11b).

- Das Teil M3 vom Gewindestück M2 abschrauben und dabei das Gewindestück in Gegenrichtung blockieren.
- Die Zuleitung des Teils M2 herausziehen. Abb. b2.
- Die Einheit M2-M4 von Teil M1 abbauen. Abb. b3-b4.
- Die Düse der inneren Flamme M4 vom Teil M2 abschrauben. Abb. b5-b6.
- Die neue Düse der inneren Flamme M4 einschrauben, wie abgebildet II. Abb. b6-b7.

Die Montage sämtlicher Komponenten in umgekehrter Reihenfolge der Demontage vornehmen.

* Wenn das Gerät nicht richtig befestigt wurde oder das Verklammerungssystem zu starr ist, kann es sein, dass sich das gesamte Gerät anhebt. Die Vorgehensweise in einem solchen Fall wird im Anschluss erklärt:

- 1- Lösen Sie die Halterungsklammern zwischen Gerät und Möbel.
- 2- Lösen Sie den Hauptgasanschluss und ziehen Sie das Gerät aus seiner Einbauöffnung.
- 3- Setzen Sie den Demontagehebel 483196 wie in Abb. 12 gezeigt, an.

C) Einstellung des reduzierten Verbrauchs für die Brennerhähne und die Kochplatten (Abb. 13).

- 1- Die Hähne auf die Position für den niedrigsten Verbrauch stellen.
- 2- Die Schaltelemente von den Hähnen abnehmen.
- 3- Es wird ein innerer Dichtring aus flexiblem Gummi sichtbar. Dieser muss lediglich mit der Spitze eines Schraubendrehers weggedrückt werden, bis die Regulierschraube für die Armatur erreichbar ist.

Die Dichtung niemals ausbauen.

- 4- Einstellung der Bypass-Schraube.
Je nach dem Gastyp, auf den Sie Ihr Gerät einstellen möchten, müssen Sie eine der folgenden, mit A, B, C und D markierten Vorgehensweisen durchführen:
A) Die Bypassschrauben müssen fest angezogen werden.
B) Die Bypassschrauben müssen gelockert werden, bis ein korrekter Flammestrahl erreicht wird.
C) Die in Ihrem Gerät montierten Bypassschrauben müssen durch die im Umbaubeutel befindlichen Schrauben ersetzt werden.
D) In diesem Fall dürfen die Bypassschrauben nicht verändert werden.

Überprüfen Sie in jedem Fall nach der Gasumstellung die Brenner auf korrekte Flammenbildung: Wenn von der maximalen auf die minimale Position gewechselt wird, darf die Flamme nicht verlöschen und nicht zurückschlagen. Entnehmen Sie der Tabelle III, ob A, B, C oder D für Ihr Gerät zutrifft.

- 5- Zur Gewährleistung der elektrischen Dichtheit und Dichtheit gegen auslaufender Flüssigkeiten vom Kochfeld müssen **alle** Dichtungen eingesetzt werden.

6- Die Schalter wieder auf die Armaturen montieren.
In keinem Fall die Welle des Hahns ausbauen. Abb. 14:
Bei einer Störung den kompletten Hahn ersetzen.

D) Das Schild mit der Bezeichnung der Gasart, auf die das Gerät umgestellt wurde, in der Nähe des Typenschildes anbringen.

fr

Instructions pour l'installateur

Tous les travaux d'installation, de réglage et d'adaptation à un autre type de gaz doivent être réalisés par un technicien habilité qui doit respecter les normes et la législation applicables, ainsi que les prescriptions des sociétés locales fournisseuses d'électricité et de gaz.

Il est recommandé d'appeler le Service Technique pour l'adaptation à un autre type de gaz.

Avant toute action, coupez l'alimentation électrique et de gaz de l'appareil.

Cet appareil n'a été conçu que pour un usage domestique; son usage commercial ou professionnel n'est en aucun cas permis. Cet appareil ne peut pas être installé dans des yachts ou des caravanes.

La garantie ne sera valable que si l'usage pour lequel il a été conçu a été respecté.

Avant de connecter l'appareil à l'installation, il faut vérifier qu'il s'adapte au type de gaz qui l'alimentera (voir tableau I). Nos tables de cuisson électriques sont préparées en usine pour fonctionner avec le type de gaz indiqué sur la plaque signalétique. Il est indispensable que le lieu où va être installé l'appareil dispose de la ventilation réglementaire. A cet effet, il est nécessaire que les gaz de la combustion soient évacués vers l'extérieur. Réviser les dimensions de la table de cuisson ainsi que les dimensions de l'ouverture à réaliser sur le meuble. La plaque travail doit être nivelée et horizontale. La stabilité des meubles doit également être garantie quand la découpe a été réalisée. La plaque de travail doit être hermétiquement mastiquée au mur pour éviter les problèmes d'humidité.

Pour l'installer sur un four, vous devez vérifier qu'il possède une ventilation forcée et vérifier aussi les dimensions selon le manuel de montage.

Les panneaux se trouvant sur la surface de travail, à proximité de la table de cuisson électrique, doivent être faits dans un matériau non inflammable. Autant les revêtements stratifiés que la colle qui les fixe doivent être résistants à la chaleur pour éviter des détériorations. Les câbles électriques ne doivent pas se trouver au contact des zones de chaleur. Le câble d'alimentation doit être fixé au meuble pour éviter d'être en contact avec des parties chaudes du four ou de la table de cuisson.

Les appareils ayant un composant électrique doivent être connectés, obligatoirement, à la terre.

Manipulez soigneusement l'appareil pendant tout le processus d'installation. Ne cognez pas l'appareil. Cet appareil doit être installé conformément à la réglementation en vigueur et uniquement dans un lieu bien aéré. Lisez les instructions avant de procéder à son installation et à son utilisation.

SI LES DISPOSITIONS SUR CE SUJET NE SONT PAS RESPECTÉES, LES RESPONSABILITÉS SERONT DE L'INSTALLATEUR, LE FABRICANT ÉTANT ENTIÈREMENT DÉGAGÉ DE CELLES-CI.

Installation de la table de cuisson dans le meuble

Remarque : Pour l'encastrement de l'appareil, utiliser des gants de protection.

La possibilité de mise en place de la plaque de cuisson dans le meuble, selon la norme pour appareils à gaz EN 30-1-1, est de Classe 3.

Les fibres en bois utilisées pour la confection des plans de travail, en entrant au contact de l'humidité, gonflent assez rapidement. C'est pourquoi il est conseillé de vernir avec une colle spéciale les surfaces de découpe, afin de les protéger de la vapeur ou de l'eau condensée qui pourrait se déposer sous la table de travail du meuble de cuisine.

Les agrafes et le joint d'étanchéité (bord inférieur de la table de cuisson) sont placés d'usine. Ne les retirez sous aucun prétexte. Le joint garantit l'étanchéité de toute la surface de travail et évite les infiltrations.

Il est nécessaire de placer un séparateur en matériau ininflammable, par exemple en contreplaqué ou métal à une distance de 10 mm du bas de la table de cuisson pour éviter d'accéder à la partie inférieure de la table de cuisson. Fig. 2-2a.

Si un tiroir est placé sous l'appareil, assurez-vous que le tiroir ne contient pas d'objets sensibles à la chaleur ou

facilement combustibles, tels que des aérosols ou du cirage. N'utilisez qu'un tiroir réalisé en matériaux résistant à la chaleur.

Quand le plan de travail est encastré, vous devrez tourner l'agrafe et visser à fond d'après les indications de la Fig. 4. S'il est nécessaire de le démonter, dévissez l'agrafe puis procédez aux étapes précédentes dans l'ordre inverse.

A. Mode d'installation normale

1-Écart minimum (mm). Effectuez une découpe des dimensions nécessaires sur la table de travail. Fig. 2. Centrez la table de cuisson dans sa cavité aveugle d'encastrement dans le meuble.

B. Mode d'installation à ras

Avertissement important :

Tous les travaux de découpe sur la plaque de travail doivent être réalisés dans le magasin spécialisé.

Les découpes doivent être propres et précises, vu que le chant de découpe est visible à la surface. La stabilité des meubles doit également être garantie après les travaux de découpe.

N'utilisez que des plaques de travail spéciales, résistantes aux températures et à l'eau (p. ex. en pierre naturelle ou plaque de travail carrelée).

Mesures de découpe, consultez la Fig. 2a.

Les meubles encastrés doivent être résistants à des températures allant jusqu'à 90 °C.

Pour des plans de travail en carreaux de faïence :

le cas échéant, montez les surfaces d'appui à l'aide de baguettes résistantes aux températures et à l'eau, Fig. 5. Placez la table de cuisson horizontalement dans le cadre et assurez-vous qu'il y a autour de l'appareil une rainure uniforme, Fig. 4a. La table de cuisson doit être légèrement sous la surface de travail.

1- Vérifiez la fonction et la position des appareils.

2- Remplissez la rainure entre le plan de travail et la vitrocéramique à l'aide de colle de silicone conventionnelle appropriée dans la couleur souhaitée. Fig. 4 b.

Attention : le fait d'utiliser une colle de silicone non appropriée sur des plans de travail en pierre naturelle peut produire des colorations qui ne pourront plus être éliminées.

Respectez les indications d'utilisation du fabricant. Introduisez la colle de silicone dans les rainures. Lissez la colle de silicone avant qu'elle forme une couche à l'aide d'une raclette ou avec les doigts humidifiés de savon.

Utilisez l'appareil quand la colle de silicone est sèche.

Raccordement table de cuisson

3-L'extrémité du collecteur d'entrée de la table de cuisson à gaz est dotée d'un coude fileté de 1/2" (20,955 mm) Fig. 3a. Ce coude permet :

Le raccordement fixe.

Le raccordement avec un tuyau flexible métallique L min. 1 m - max. 3 m). Dans ce cas, il faut éviter que ce tuyau touche des parties mobiles de l'unité d'encastrement (par exemple un tiroir) et qu'il passe à travers des espaces pouvant être obstrués.

Pour n'importe quel raccordement, ne bougez ni tournez le coude de la position réalisée d'usine.

Pour créer une liaison conique, installez l'accessoire (référence 427950) et le joint (référence 034308) (contenus dans la livraison ou disponibles auprès du service après-vente) entre le tuyau d'entrée de la plaque de cuisson à gaz et la conduite d'arrivée de gaz. Figure 6.

Si pour quelque raison que ce soit, le coude est tourné, il faudra garantir l'étanchéité de cette zone. Assurez-vous de l'étanchéité de tous les raccordements réalisés.

Le fabricant décline toute responsabilité en cas de fuite si le coude a été bougé ou tourné, ainsi que des connexions réalisées par l'installateur.

4-Il faut vérifier sur la plaque signalétique : le voltage et la puissance totale. L'appareil devra être raccordé à la terre. Il faut vous assurer que le raccordement a été effectué conformément aux dispositions légales du pays.

Respectez toutes les dispositions de la compagnie locale fournissant l'électricité.

Pour respecter les dispositions habituelles de sécurité, l'installateur doit prévoir un élément de coupure avec tous les pôles avec une ouverture de contact d'au moins 3 mm. Ceci n'est pas nécessaire si le raccordement est réalisé au moyen d'une fiche mâle, si elle est accessible à l'utilisateur. Les appareils munis d'une broche ne peuvent être raccordés qu'à des boîtiers de fiche mâle dûment installés.

L'appareil est équipé d'une fiche européenne avec contact de protection. Pour assurer la mise à la terre de protection dans une prise secteur Danemark, l'appareil doit être raccordé avec un adaptateur approprié. Cet adaptateur (admissible jusqu'à max. 13 ampères) est disponible auprès de notre service après-vente (n° de pièce de rechange 616581).

L'appareil est de type « Y », ce qui signifie que le câble d'entrée NE PEUT PAS ÊTRE CHANGÉ PAR L'UTILISATEUR, il ne peut l'être que par le service technique de la marque. La section et le type de câble doivent être respectés.

Ne manipulez pas l'intérieur de l'appareil. Le cas échéant, appelez notre service après-vente.

Les tables de cuisson sont fournies avec un câble d'alimentation avec ou sans broche de fiche mâle.

TYPES DE CABLES

Table de cuisson Câble d'alimentation:
électrique:

Tout gaz 3 x 0.5 mm²

5-Pour terminer l'installation, il faut placer les diffuseurs et le clapet des brûleurs sur leurs feux correspondants. En outre, il faudra placer de manière appropriée les grilles sur leurs éléments de fixation. Fig. 7.

Changement du type de gaz

Tous les travaux d'installation, de réglage et d'adaptation à un autre type de gaz doivent être réalisés par un technicien habilité qui doit respecter les normes et la législation applicables, ainsi que les prescriptions des sociétés locales fournisseuses d'électricité et de gaz.

Il est recommandé d'appeler le Service Technique pour l'adaptation à un autre type de gaz.

Avant toute action, coupez l'alimentation électrique et de gaz de l'appareil.

Avant de connecter l'appareil à l'installation, il faut vérifier qu'il s'adapte au type de gaz qui l'alimentera. Nos tables de cuisson électriques sont préparées en usine pour fonctionner avec le type de gaz indiqué sur la plaque signalétique.

Dans la mesure permise par la réglementation en vigueur de votre pays (voir plaque signalétique), cette table de cuisson électrique peut être adaptée pour fonctionner avec d'autres gaz. A cet effet, il faut réaliser les opérations suivantes:

A) Changement des injecteurs des brûleurs, rapide, semi-rapide et auxiliaire de la table de cuisson.

1- Retirez les grilles, les clapets et le corps de brûleur.

2- Changez les injecteurs en utilisant la clé disponible par notre service technique, réf. 424699, en faisant

particulièrement attention à ne pas déloger l'injecteur en le retirant ou le fixant au brûleur.

Assurez-vous de les serrer à fond pour garantir l'étanchéité. Fig. 8.

Il ne faut réaliser aucun réglage de l'air primaire dans ces brûleurs.

B) Remplacement des injecteurs pour le grand brûleur supérieur à double flamme (Fig. 9).

L'ensemble plaque en verre plus profilés est fixé au reste de la plaque de cuisson par un système de fixation par clips. Pour retirer l'ensemble verre plus profilés, procédez de la manière suivante:

- Retirer tous les clapets de brûleur et toutes les grilles. Fig. 9a.

- Libérer l'agrafe de fixation avant appareil-meuble en retirant la vis.

- Desserrer les vis des brûleurs, fig. 9a-9b, et extraire les boutons de commande de leurs logements respectifs. Utilisez le levier de démontage 483196 disponible auprès de notre Service Technique. Pour libérer l'ensemble de clips avant, appliquez le levier sur la zone indiquée sur les figures 10 selon le modèle de plaque de cuisson.

N'appliquez jamais le levier sur les bords de la plaque en verre n'ayant pas de profilé ou de cadre!

- Pour libérer l'ensemble de clips arrière, soulevez soigneusement l'ensemble plaque en verre plus profilés selon la fig. 10a.

Changement de l'injecteur flamme extérieure (fig. 11a).

- Desserrer la vis de fixation pour libérer la douille et la déplacer vers l'arrière afin d'accéder facilement à l'injecteur principal. Fig. a1.

- Déposer l'injecteur flamme extérieure en le faisant tourner vers la gauche. Fig. a2-a3.

- Visser le nouvel injecteur flamme extérieure. Fig. a3-a4, selon le tableau II.

- Régler la distance L2 sur la douille de régulation du débit d'air conformément à la valeur -Z- indiquée dans le tableau II. Fig. a5.

- Serrer la vis de fixation. Fig. a6.

Changement de l'injecteur flamme intérieure (fig. 11b).

- Dévisser la pièce M3 de la pièce filetée M2; pour cela, fixer la pièce filetée dans le sens contraire.

- Extraire le tube de la pièce M2. Fig. b2.

- Démontez l'ensemble M2-M4 de la pièce M1. Fig. b3-b4.

- Extraire l'injecteur flamme intérieure M4 de la pièce M2. Fig. b5-b6.

- Visser le nouvel injecteur flamme intérieure M4, conformément au tableau II. Fig. b6-b7.

Assemblez tous les composants en suivant l'ordre inverse du processus de démontage.

* Si l'appareil n'est pas bien fixé ou si le système de clips est trop rigide, il est possible que tout l'appareil se soulève. La procédure, dans ce cas, est la suivante:

1- Retirez les agrafes de fixation appareil-meuble.

2- Retirez la prise de gaz principale puis retirez l'appareil de son creux d'encastrement.

3- Appliquez le levier de démontage 483196 selon la Fig. W.

C) Réglage de consommation réduite des robinets des brûleurs de la table de cuisson électrique (fig. 13).

1- Placez les robinets sur la position minimum.

2- Retirez les commandes des robinets.

3- Vous trouverez alors une bague en caoutchouc flexible. Il vous suffira de faire pression avec la pointe du tournevis pour libérer le passage vers la vis de réglage du robinet.

Ne jamais démonter l'anneau.

4- Régulation de la vis By-pass.

Selon le type de gaz auquel vous voulez adapter votre appareil, il faudra réaliser l'une des opérations suivantes, désignées par A, B, C et D:

A) Les vis By-pass doivent être serrées à fond.

B) Les vis By-pass doivent être desserrées jusqu'à l'obtention d'une sortie de flamme correcte.

C) Vous devrez remplacer les vis By-pass de votre appareil par celles qui sont fournies dans le sac de transformation.

D) Dans ce cas, vous ne devrez pas manipuler les vis By-pass.

Dans tous les cas, vérifiez qu'après avoir effectué la transformation de gaz, la flamme des brûleurs est correcte, de façon à ce qu'en passant de la position maximale à la minimale il n'y ait pas d'extinction ni de recul de la flamme.

Pour savoir quel est votre cas A, B, C ou D, consultez le tableau III.

5- Il est important que **tous** les anneaux soient placés pour pouvoir assurer l'étanchéité électrique, contre les versements de liquides de la table de cuisson.

6- Remplacez les commandes sur les robinets.

Ne démontez jamais l'axe du robinet. Fig.14: En cas d'incidence, changez complètement le robinet.

D) Placez l'étiquette qui indique le gaz auquel a été adapté l'appareil à un endroit proche de la plaque signalétique.

it

Istruzioni per l'installatore

Tutte le operazioni di installazione, regolazione e adattamento a un diverso tipo di gas devono essere effettuate da un tecnico autorizzato, nel rispetto della normativa e della legislazione applicabili, nonché delle prescrizioni delle società locali di fornitura di gas ed elettricità.

Per l'adattamento a un diverso tipo di gas, si consiglia di rivolgersi al Servizio Tecnico.

Prima di effettuare qualsiasi operazione, staccare l'alimentazione elettrica e chiudere il gas dell'apparecchio.

Questo apparecchio è stato concepito esclusivamente per uso domestico, non è consentito l'uso a scopi commerciali o professionali. Questo apparecchio non può essere installato in yacht o camper. La garanzia ha validità solo in caso venga rispettato l'utilizzo per cui è stato concepito.

Prima di collegare l'apparecchio all'impianto è necessario verificare che sia predisposto per il tipo di gas con il quale con il quale dovrà funzionare (consultare la tabella I). I nostri piani di cottura escono dalla fabbrica già pronti per funzionare con il tipo di gas riportato sulla targa d'identificazione.

È indispensabile che il luogo in cui viene installato l'apparecchio sia ventilato come da normativa. I gas di combustione, pertanto, devono essere evacuati all'esterno. Verificare le dimensioni del piano cottura, nonché le dimensioni dell'apertura da effettuare nel mobile.

Il piano da lavoro deve essere piano e orizzontale. La stabilità dei mobili deve essere garantita anche dopo la realizzazione del taglio. Il piano da lavoro deve essere sigillato ermeticamente alla parete per prevenire umidità. Per l'installazione su un forno, verificare che quest'ultimo abbia una ventilazione forzata e controllare le dimensioni confrontandole con il manuale di montaggio. I pannelli

che si trovano sul piano di lavoro, nelle immediate vicinanze del piano cottura, devono essere di un materiale non infiammabile. Sia i rivestimenti stratificati sia la colla che li fissa devono essere resistenti al calore per evitare deterioramenti.

I cavi elettrici non devono essere a contatto con zone di calore. Il cavo di alimentazione deve essere fissato al mobile per evitare che tocchi parti calde del forno o del piano cottura.

Gli apparecchi con componenti elettrici devono essere collegati obbligatoriamente a terra. Per tutta la durata del processo d'installazione, manipolare l'apparecchio con cautela. Non colpire l'apparecchio. Questo apparecchio deve essere installato in base alle normative vigenti e solo ed esclusivamente in un ambiente ben ventilato. Leggere attentamente le istruzioni prima di procedere all'installazione e all'uso.

IN CASO DI INOSSERVANZA DELLE DISPOSIZIONI IN MERITO, LE RESPONSABILITÀ RICADRANNO SULL'INSTALLATORE, POICHÉ IN TAL CASO IL FABBRICANTE DECLINA QUALSIASI RESPONSABILITÀ.

Installazione del piano cottura nel mobile

Avvertenza: Per il montaggio del piano di cottura usare guanti protettivi.

La possibilità di situare il piano cottura nel mobile, secondo la normativa riferita ad apparecchi a gas EN 30-1-1 rientra nella Classe 3.

Le fibre di legno utilizzate per la fabbricazione dei mobili del piano cottura, poiché entrano in contatto con l'umidità, si gonfiano con relativa rapidità. È pertanto opportuno stendere una colla speciale sulle superfici di taglio, per proteggerle dal vapore o dalla condensa che potrebbe accumularsi sotto il piano di lavoro del mobile da cucina. I ganci ed il giunto di tenuta (bordo inferiore del piano cottura) sono montati di fabbrica. Non toglierli per nessun motivo. La guarnizione garantisce l'impermeabilizzazione di tutta la superficie di lavoro ed evita qualsiasi infiltrazione.

È necessario situare un separatore di materiale non infiammabile, p. es. in compensato o in metallo, ad una distanza di 10 mm dalla base del piano cottura per evitare il contatto con la parte inferiore dello stesso. Fig. 2-2a. Nel caso in cui sia situata una base di assemblaggio al di sotto dell'apparecchio, si prega di assicurarsi che la base non contenga oggetti facilmente infiammabili o termosensibili, come recipienti spray o prodotti per la pulizia delle scarpe. Usare solo utensili resistenti al fuoco per la base di assemblaggio.

Dopo aver incastrato il piano cottura, si dovrà girare il gancio e avvitare con forza come indica la Fig. 4. Se fosse necessario smontarli, svitare il gancio e seguire il procedimento inverso.

A - Modo di installazione normale

1 - Distanze Minime (mm). Effettuare un taglio delle dimensioni necessarie sul piano di lavoro. Fig. 2.

Centrare il piano di cottura nel suo vano cieco d'incasso nel mobile.

B - Modo di installazione a filo

Avvertenza importante:

Tutti i lavori di taglio del piano da lavoro devono essere realizzati da un negozio specializzato.

I tagli devono essere puliti e precisi, perché l'angolo del taglio si vede in tutta la superficie. Anche la stabilità dei mobili deve essere garantita dopo i lavori di taglio.

Utilizzare unicamente piani da lavoro speciali, resistenti alla temperatura e all'acqua (p. es. di pietra naturale o piano di lavoro piastrellato).

Per le misure del taglio, vedere la Fig. 2a.

I mobili a incasso devono essere resistenti a temperature fino a 90°C.

Per piani cottura di piastrelle:

nel caso in cui sia necessario sollevare le superfici di appoggio con listoni resistenti alla temperatura e all'acqua, Fig. 5.

Situare il piano cottura orizzontalmente nel quadro e controllare che intorno all'apparecchio resti uno spazio uniforme, Fig. 4a. Il piano cottura deve restare leggermente al di sotto della superficie di lavoro.

1 - Verificare la funzione e la posizione degli apparecchi.

2 - Riempire lo spazio tra il piano cottura ed il piano di ceramica con colla al silicone convenzionale, adeguata al colore che si desidera. Fig. 4 b.

Attenzione: se si utilizza colla al silicone non adeguata a piani cottura in pietra naturale, potrebbero prodursi colorazioni che non si potranno più eliminare.

Tenere in considerazione le indicazioni di uso del fabbricante. Inserire la colla al silicone nelle fessure. Spianare la colla al silicone prima che si formi uno strato con un raschietto o con il dito inumiditi con sapone.

Utilizzare l'apparecchio dopo che la colla al silicone si è asciugata.

Connessione di piani di cottura 3

3 - L'estremità del collettore di ingresso del gas del piano cottura, è provvisto di un raccordo a gomito da 1/2" (20,955 mm), Fig. 3a. Tale raccordo permette: Il raccordo rigido.

L'attacco ad un tubo flessibile metallico (L min. 1 m - max 3 m). In questo caso si deve evitare il contatto di questo tubo con parti mobili dell'unità a incasso (ad esempio un cassetto) e il passaggio attraverso spazi che potrebbero essere ostruiti.

In qualsiasi connessione non muovere né girare il gomito dalla posizione stabilita in fabbrica.

Se si desidera realizzare un collegamento conico, inserire l'accessorio con il numero 427950 e la guarnizione con il numero 034308 (event. inclusi nel volume di fornitura o disponibili presso il servizio di assistenza clienti) tra il tubo d'entrata del piano di cottura a gas e il condotto del gas. Figura 6.

Se per qualsiasi motivo il gomito dovesse essere girato, bisognerà assicurarsi della tenuta stagna di questa zona. Assicurarsi della tenuta di tutti gli attacchi realizzati.

Il fabbricante declina qualsiasi responsabilità su eventuali fughe, se viene spostato o girato il raccordo a gomito; così come sugli attacchi realizzati dall'installatore.

4 - Sulla targa di identificazione si devono verificare: la tensione e la potenza totali. L'apparecchio deve essere collegato a terra. Accertarsi che l'attacco sia stato effettuato nel rispetto delle disposizioni di legge vigenti nel paese in cui l'apparecchio viene installato. Rispettare integralmente le disposizioni della compagnia elettrica locale.

Per rispettare le disposizioni di sicurezza abituali, l'installatore deve prevedere un interruttore onnipolare con una distanza di apertura dei contatti di almeno 3 mm. Questo non è necessario in caso di connessione attraverso una spina, se l'utente vi può accedere. Gli apparecchi muniti di spina devono essere collegati soltanto a cassette con presa di terra debitamente installata.

L'apparecchio è dotato di una spina con contatto di terra (Schuko EU). Per garantire la messa a terra in una presa in Danimarca l'apparecchio deve essere collegato a un apposito adattatore. Tale adattatore (consentito fino a max. 13 Ampere) è disponibile presso il servizio di assistenza clienti (cod. ricambio 616581).

L'apparecchio è di tipo "Y", il che significa che il cavo d'ingresso NON PUÒ ESSERE CAMBIATO DALL'UTENTE ma soltanto dal servizio tecnico della marca. Rispettare la sezione e il tipo di cavo.

Non manipolare l'apparecchio al suo interno. In caso di necessità, chiamare il nostro servizio di assistenza tecnica. I piani cottura vengono forniti con un cavo di alimentazione con o senza spina.

TIPI DI CAVI:

Piano cottura: Cavo di alimentazione:
Tutto gas 3 x 0.5 mm²

5 - Per completare l'installazione è necessario collocare i diffusori e il coperchio dei bruciatori sui fornelli corrispondenti. Si devono inoltre posizionare adeguatamente le griglie sui loro elementi di sostegno. Fig. 7.

Variazione del tipo di gas

Tutte le operazioni di installazione, regolazione e adattamento a un diverso tipo di gas devono essere effettuate da un tecnico autorizzato, nel rispetto della normativa e della legislazione applicabili, nonché delle prescrizioni delle società locali di fornitura di gas ed elettricità.

Per l'adattamento a un diverso tipo di gas, si consiglia di rivolgersi al Servizio Tecnico.

Prima di effettuare qualsiasi operazione, staccare l'alimentazione elettrica e chiudere il gas dell'apparecchio.

Prima di collegare l'apparecchio all'impianto, verificare che quest'ultimo sia stato predisposto per il tipo di gas che verrà erogato. I nostri piani di cottura escono dalla fabbrica già pronti per funzionare con il tipo di gas riportato sulla targa d'identificazione.

Nella misura in cui ciò è permesso dalla regolamentazione vigente nel vostro paese (vedi targa d'identificazione), questo piano di cottura può essere adattato al funzionamento con altri gas. A tale scopo si devono effettuare le seguenti operazioni:

A) Sostituzione degli iniettori dei bruciatori, rapido, semirapido ed ausiliare del piano di cottura.

1- Togliere le griglie, i coperchi e il corpo del bruciatore.
2- Sostituire gli iniettori usando la chiave disponibile presso il nostro servizio tecnico, con codice 424699, badando con particolare attenzione che l'iniettore non si danneggi quando viene tolto o fissato al bruciatore. Assicurarsi di serrarli a fondo per garantirne la tenuta. Fig. 8.

In questi bruciatori non è necessario effettuare la regolazione dell'aria primaria.

B) Sostituzione degli iniettori per il grande bruciatore a doppia fiamma superiore (Fig. 9).

Il gruppo vetro/profilo è fissato al resto del piano di cottura attraverso un sistema di fissaggio a clip. Per rimuovere il gruppo vetro/profilo procedere come indicato di seguito:

- Rimuovere tutti i coperchi del bruciatore e le griglie. Fig. 9a.

- Allentare la graffa di fissaggio apparecchio-mobile anteriore rimuovendo la vite.

- Allentare le viti dei bruciatori, fig. 9a-9b, e rimuovere le manopole dai rispettivi alloggiamenti.

Utilizzare la leva di smontaggio 483196 disponibile presso il nostro Servizio Tecnico. Per liberare le clip anteriori, applicare la leva nella zona indicata nelle figure 10, a seconda del modello del piano di cottura.

Non applicare la leva sugli angoli del vetro sprovvisti di profilo o cornice!

- Per liberare le clip posteriori, sollevare con attenzione il gruppo vetro/profilo come indicato nella Fig. 10a.

Sostituzione iniettore fiamma esterna (fig. 11a).

- Allentare la vite di fissaggio per liberare la boccola spostandola all'indietro allo scopo di accedere facilmente all'iniettore principale. Fig. a1.

- Rimuovere l'iniettore fiamma esterna ruotandolo verso sinistra. Fig. a2-a3.

- Avvitare il nuovo iniettore a fiamma esterna. Fig. a3-a4, come da tabella II.

- Regolare la distanza nella boccola di regolazione della portata d'aria L2 secondo il valore -Z- indicato nella tabella II. Fig. a5.

- Serrare la vite di fissaggio. Fig. a6.

Sostituzione iniettore fiamma interna (fig. 11b).

- Svitare il pezzo M3 dal pezzo avvitato M2. Mantenere a questo scopo il pezzo avvitato in senso contrario.

- Estrarre il tubo dal pezzo M2. Fig. b2.

- Smontare il gruppo M2-M4 dal pezzo M1. Fig. b3-b4.

- Estrarre l'iniettore fiamma interna M4 dal pezzo M2. Fig. b5-b6.

- Avvitare il nuovo iniettore fiamma interna M4, come indicato nella tabella II. Fig. b6-b7.

Montare tutti i componenti seguendo il procedimento inverso allo smontaggio.

* Se l'apparecchio non è ben fissato o il sistema a clip è troppo rigido è possibile che si sollevi tutto l'apparecchio. Indichiamo qui di seguito il procedimento da seguire in questo caso:

1- Allentare i morsetti di fissaggio dell'apparecchio-mobile.

2- Allentare la presa del gas principale e togliere l'apparecchio dal suo foro di incastro.

3- Applicare la leva di smontaggio 483196 come indicato nella Fig. 12.

C) Regolazione del consumo ridotto delle manopole dei bruciatori del piano cottura (fig. 13).

1- Collocare le chiavi sulla posizione del minimo.

2- Estrarre le manopole delle chiavi.

3- Si troverà un dispositivo in gomma flessibile. Basta premere con la punta del cacciavite per poter accedere alla vite di regolazione della chiave.

Non smontare mai la tenuta.

4- Regolazione della vite By-pass.

A seconda del tipo di gas al quale si desidera convertire l'apparecchio, si dovrà effettuare una delle seguenti operazioni contrassegnate dalle lettere A, B, C e D:

A) Le viti By-pass devono essere strette fino in fondo.

B) Le viti By-pass devono essere allentate fino ad ottenere una corretta fuoriuscita della fiamma.

C) Si dovranno sostituire le viti By-pass di cui è dotato l'apparecchio con quelle fornite nella busta di conversione.

D) In questo caso non si dovranno manipolare le viti By-pass. In tutti i casi, dopo aver realizzato la modifica,

verificare che la fiamma dei bruciatori sia corretta, in modo tale che passando dalla posizione massima a quella minima non si spegna né si crei un ritorno di fiamma.

Per sapere se il proprio caso rientra nella categoria A, B, C o D, consultare la tabella III.

5- È importante che siano collocate **tutte** le tenute per poter garantire la capacità di tenuta elettrica contro il versamento di liquidi sul piano di cottura.

6- Collocare nuovamente le manopole nelle chiavi.

Non smontare mai l'asse della manopola. Fig.14: in caso di guasto, sostituire la chiave completa.

D) Applicare l'etichetta che indica il gas al quale è passato l'apparecchio, vicino alla targa d'identificazione.

es

Instrucciones para el instalador

Todos los trabajos de instalación, regulación y adaptación a otros tipos de gas deben ser efectuados por un técnico de instalación autorizado, respetando toda la normativa y legislación aplicables, y las prescripciones de las compañías locales proveedoras de gas y electricidad.

Se recomienda llamar a nuestro Servicio Técnico para la adaptación a otros tipos de gas.

Antes de cualquier actuación corte la alimentación eléctrica y de gas del aparato.

Este aparato ha sido diseñado sólo para uso doméstico, no estando permitido su uso comercial o profesional. Este aparato no puede ser instalado en yates o caravanas. La garantía únicamente tendrá validez en caso de que se respete el uso para el que fue diseñado. Antes de conectar el aparato a la instalación hay que comprobar que está preparado para el tipo de gas que se le va a suministrar (ver tabla I).

Nuestras placas de cocción salen de fábrica preparadas para funcionar con el tipo de gas que indica la placa de características.

Este aparato no debe conectarse a un conducto de evacuación de los productos de combustión. Su instalación y conexión se debe realizar de acuerdo con las normas de instalación en vigor. Se debe prestar especial atención a las disposiciones aplicables en cuanto a la ventilación.

Revise las dimensiones de la placa de cocción así como las dimensiones de la abertura a realizar en el mueble.

La placa de trabajo debe ser plana y horizontal.

La estabilidad de los muebles también debe estar garantizada una vez realizado el corte.

La placa de trabajo debe sellarse herméticamente a la pared para prevenir humedades.

Para la instalación sobre un horno debe verificar que éste tiene ventilación forzada y comprobar las dimensiones según su manual de montaje.

Los paneles que están sobre la superficie de trabajo, en la proximidad inmediata de la placa de cocción, deben ser de un material no inflamable. Tanto los revestimientos estratificados como la cola que los fija, deben ser resistentes al calor para evitar deterioros.

Los cables eléctricos no deben estar en contacto con zonas de calor.

El cable de alimentación debe ser fijado al mueble para evitar tocar partes calientes del horno, o de la placa de cocción. Los aparatos con algún componente eléctrico deben ser conectados obligatoriamente a tierra.

Durante todo el proceso de instalación manipule el aparato con cuidado. No golpee el aparato.

Lea las instrucciones antes de proceder a su instalación y uso.

EN CASO DE NO CUMPLIRSE LAS DISPOSICIONES AL RESPECTO, LAS RESPONSABILIDADES SERÁN DEL INSTALADOR, QUEDANDO EL FABRICANTE EXENTO DE ELLAS.

Instalación de la placa de cocción en el mueble

Nota: Usar guantes de protección al instalar la placa.

La posibilidad de ubicación de la placa de cocción en el mueble, según la norma para aparatos a gas EN 30-1-1, es Clase 3.

Las fibras de madera utilizadas para la confección de los muebles encimera, al entrar en contacto con la humedad se hinchan con relativa rapidez. Por ello es conveniente barnizar con una cola especial las superficies de corte, para protegerlas de vapor o del agua condensada que podría depositarse debajo de la mesa de trabajo del mueble de cocina.

Las grapas y la junta de estanquidad (borde inferior de la placa de cocción) salen puestas de fábrica. No quitar bajo ningún concepto.

La junta garantiza la impermeabilización de toda la superficie de trabajo y evita cualquier filtración.

Es necesario colocar un separador de material no inflamable, como por ejemplo madera contrachapada o metal, a una distancia de 10 mm a partir de la base de la placa de cocción (según Fig 2 y 2a).

En caso de que exista un cajón debajo del aparato, asegúrese de que no contenga objetos sensibles a la temperatura o fácilmente inflamables, como por ejemplo aerosoles o abrillantadores para zapatos. Utilice únicamente cajones termorresistentes.

Deberá, una vez encastrada la encimera, girar la grapa y atornillar con fuerza según indica la Fig. 4.

Si fuera preciso su desmontaje desatornillar la grapa y proceder de modo inverso.

A. Modo de instalación normal

1- Distancias Mínimas (mm). Efectúe un corte de las dimensiones necesarias en la mesa de trabajo. Fig. 2. Centre la placa de cocción en su hueco ciego de encastramiento en el mueble.

B. Modo de instalación enrasado

Advertencia importante:

Todos los trabajos de recorte en la placa de trabajo deben realizarse en la tienda especializada.

Los cortes deben ser limpios y precisos, ya que el canto de corte se ve en la superficie. La estabilidad de los muebles también debe estar garantizada después de los trabajos de recorte.

Utilizar únicamente placas de trabajo especiales, resistentes a la temperatura y al agua (p. ej. de piedra natural o placa de trabajo alicatada).

Medidas de corte, véase Fig 2a.

Los muebles empotrables deben ser resistentes a temperaturas de hasta 90°C.

En encimeras de azulejos:

en caso necesario subir las superficies de apoyo con listones resistentes a la temperatura y al agua, Fig 5.

Colocar la placa de cocción horizontalmente en el cuadro y vigilar que alrededor del aparato quede una ranura uniforme, Fig 4a. La placa de cocción debe quedar ligeramente por debajo de la superficie de trabajo.

1- Comprobar la función y la posición de los aparatos.

2- Rellenar la ranura entre la encimera y la placa cerámica con cola de silicona convencional adecuada en el color que desee. Fig 4b.

Atención: si se utiliza cola de silicona inadecuada en encimeras de piedra natural pueden producirse coloraciones que ya no se podrán eliminar.

Considere las indicaciones de uso del fabricante.

Introduzca la cola de silicona en las ranuras. Alisar la cola de silicona antes de que se forme una capa con una rasqueta o el dedo humedecidos con jabón.

Utilizar el aparato una vez se haya secado la cola de silicona.

Conexión placas de cocción

3- El extremo del colector de entrada de la placa de cocción de gas esta provisto de un codo roscado de 1/2" (20,955 mm), Fig. 3a.

Este codo permite:

-La conexión rígida.

-La conexión con un tubo flexible metálico (L min. 1 m -

max. 3 m) En este caso hay que evitar el contacto de este tubo con partes móviles de la unidad de encastramiento (por ejemplo un cajón) y el paso a través de espacios que pudieran ser obstruidos.

En cualquiera de las conexiones no mueva ni gire el codo de la posición que sale de fábrica.

Si necesita realizar una conexión cónica, inserte entre la entrada de gas del aparato y la acometida de gas el accesorio con código 427950 y la junta de estanquidad con código 034308 (suministradas o disponibles a través del Servicio Técnico). Fig. 6.

Si por cualquier circunstancia el codo es girado, debe asegurarse de la estanquidad en esa zona. Asegúrese de la estanquidad de todas las conexiones realizadas.

El fabricante declina cualquier responsabilidad de fuga, si se mueve o gira el codo; así como de las conexiones realizadas por el instalador.

4 -Debe verificarse en la placa de características: el voltaje y la potencia total. El aparato deberá estar conectado a tierra.

Debe cerciorarse de que la conexión ha sido efectuada de acuerdo con las prescripciones legales del país. Respeten íntegramente las disposiciones de la empresa local de abastecimiento de electricidad.

Para cumplir con las disposiciones de seguridad habituales debe preverse, por parte del instalador, un interruptor de corte omnipolar con abertura de contacto de por lo menos 3 mm. Esto no es necesario en caso de la conexión a través de un enchufe, si éste es accesible para el usuario. Los aparatos provistos de clavija sólo deben ser conectados con cajas de enchufe con toma de tierra debidamente instalada.

El aparato está equipado con un enchufe Schuko. Para asegurar la protección por puesta a tierra en enchufes daneses, es necesario enchufar el aparato con un adaptador adecuado. Dicho adaptador (permitidos hasta máx. 13 Amperios) se puede adquirir a través del Servicio de asistencia técnica (código 616581).

El aparato es de tipo "Y" lo cual quiere decir que el cable de entrada **NO PUEDE SER CAMBIADO POR EL USUARIO**, solo por el servicio técnico de la marca. Se debe respetar la sección y el tipo de cable.

No manipule el aparato en su interior. En caso de ser necesario, llame a nuestro servicio de asistencia técnica. Las placas de cocción, se suministran con un cable de alimentación con o sin clavija de enchufe.

TIPOS DE CABLES

Placa de cocción:	Cable de alimentación:
Todo gas	3 x 0.5 mm ²

5 -Para finalizar la instalación, es necesario que coloque los difusores y la tapa de los quemadores en sus correspondientes fuegos.

Además deberá colocar adecuadamente las parrillas en sus elementos de sujeción. Fig. 7.

Cambio del tipo de gas

Todos los trabajos de instalación, regulación y adaptación a otros tipos de gas deben ser efectuados por un técnico de instalación autorizado, respetando toda la normativa y legislación aplicables, y las prescripciones de las compañías locales proveedoras de gas y electricidad.

Se recomienda llamar a nuestro Servicio Técnico para la adaptación a otros tipos de gas.

Antes de cualquier actuación corte la alimentación eléctrica y de gas del aparato.

Antes de conectar el aparato a la instalación hay que comprobar que está preparado para el tipo de gas que se le va a suministrar.

Nuestras placas de cocción salen de fábrica preparadas para funcionar con el tipo de gas que indica la placa de características.

En la medida que lo permita la reglamentación vigente de su país (ver placa de características), esta placa de cocción puede ser adaptada para que funcione con otros gases. Para ello deben realizarse las siguientes operaciones:

A) Cambio de inyectores de los quemadores, rápido, semirápido y auxiliar de la placa de cocción.

1- Retire las parrillas, tapas y cuerpo del quemador.

2- Cambie los inyectores usando la llave disponible por nuestro servicio técnico, con código 424699, teniendo especial cuidado en que no se desprenda el inyector al retirarlo o fijarlo en el quemador.

Asegúrese de apretarlos a fondo para garantizar la estanquidad. Fig. 8.

En estos quemadores no hay que realizar reglaje del aire primario.

B) Cambio de inyectores para el gran quemador de doble llama superior (Fig. 9).

El conjunto cristal más perfiles está fijado al resto de la placa de cocción por un sistema de fijación de clipaje.

Para retirar el conjunto cristal más perfiles proceder del siguiente modo:

- Quitar todas las tapas del quemador y parrillas. Fig. 9a.

- Soltar la grapa de fijación aparato-mueble delantera extrayendo el tornillo.

- Soltar los tornillos de los quemadores, Fig. 9a-9b, y extraer los mandos de sus respectivos alojamientos.

Utilizar la palanca de desmontaje 483196 disponible a través de nuestro servicio técnico. Para liberar el clipaje delantero aplicar la palanca en la zona señalada en las figuras 10 según su su modelo de placa de cocción.

¡Nunca aplique la palanca sobre los cantos del cristal que no llevan perfil o marco!

- Para liberar el clipaje trasero levante con cuidado el conjunto cristal más perfil según Fig. 10a.

Cambio de inyector de llama exterior (Fig. 11a).

- Soltar el tornillo de sujeción, para liberar el casquillo moviéndolo hacia atrás para acceder fácilmente al inyector principal. Fig. a1.

- Extraer el inyector de llama exterior girándolo hacia la izquierda. Fig. a2-a3.

- Enroscar el nuevo inyector de llama exterior. Fig. a3-a4, según tabla II.

- Ajustar la distancia en el casquillo regulador del caudal de aire L2 de acuerdo al valor -Z- indicado en la tabla II. Fig. a5.

- Apretar el tornillo de sujeción. Fig. a6.

Cambio de inyector de llama interior (Fig. 11b).

Desenroscar la pieza M3, de la pieza roscada M2, sujetar para ello la pieza roscada en sentido contrario.

- Extraer el tubo de la pieza M2. Fig. b2.

- Desmontar el conjunto M2-M4 de la pieza M1. Fig. b3-b4.

- Extraer el inyector de llama interior M4 de la pieza M2. Fig. b5-b6.

- Enroscar el nuevo inyector de llama interior M4, según tabla II. Fig. b6-b7.

Realice el montaje de todos los componentes de forma inversa al proceso de desmontaje.

* Si el aparato no está bien sujeto o el sistema de clipaje es demasiado rígido puede que se levante todo el aparato. El procedimiento en ese caso se indica a continuación:

1- Soltar las grapas de fijación aparato-mueble.

2- Soltar la toma de gas principal y sacar el aparato de su hueco de encastre.

3- Aplicar la palanca de desmontaje 483196 según indica la Fig. 12.

C) Reglaje del consumo reducido de los grifos de los quemadores y de la placa de cocción (Fig. 13).

1- Coloque los grifos en la posición de mínimo.

2- Retire los mandos de los grifos.

3- Se encontrará con un retén de goma flexible. Bastará con que se presione con la punta del destornillador para que se libere el paso hacia el tornillo de regulación del grifo.

Jamás desmonte el retén.

4- Regulación del tornillo By-pass.

Según el tipo de gas al que usted quiera transformar su aparato deberá realizar una de las operaciones, marcadas con A, B, C y D, siguientes:

A) Los tornillos By-pass, deben estar apretados a fondo.

B) Los tornillos By-pass, deben estar aflojados hasta obtener una correcta salida de llama.

C) Deberá sustituir los tornillos By-pass que incorpora su aparato por los suministrados en la bolsa de transformación.

D) En este caso, no deberá manipular los tornillos By-pass. En todos los casos verifique que, después de haber realizado la transformación de gas, la llama de los quemadores es correcta, de tal forma que al pasar de la posición máxima a la mínima no se apague ni se cree retroceso de llama.

Para saber cual es su caso A, B, C ó D, consulte la tabla III.

5- Es importante que estén colocados **todos** los retenes para poder asegurar la estanquidad eléctrica, contra los vertidos de líquidos de la placa de cocción.

6- Vuelva a colocar los mandos en los grifos.

Jamás desmonte el eje del grifo. Fig. 14: en caso de avería cambie el grifo completo.

D) Coloque la etiqueta que indica el gas al que ha sido transformado el aparato, en lugar cercano a la placa de características.

pt

Instruções para a instalação

Todos os trabalhos de instalação, regulação e adaptação a outro tipo de gás devem ser realizados por um técnico autorizado, respeitando as regulamentações e legislação aplicáveis, bem como o estipulado pelas empresas locais de electricidade e de gás.

Recomenda-se chamar o Serviço Técnico para a adaptação a outro tipo de gás.

Antes de qualquer procedimento, corte a alimentação eléctrica e de gás do aparelho.

Este aparelho foi unicamente concebido para utilização doméstica, não podendo, por isso, ser utilizado para fins comerciais ou profissionais. Este aparelho não pode ser instalado em iates ou caravanas. A garantia apenas será válida caso o aparelho seja utilizado correctamente e para os fins a que se destina.

Antes de ligar o aparelho à instalação, deve-se verificar se o mesmo está preparado para o tipo de gás do fornecimento (ver tabela I). As nossas placas de cocção saem da fábrica preparadas para funcionar com o tipo de gás que se indica na placa de características.

É indispensável que o lugar onde se pretende instalar o aparelho tenha ventilação adequada que cumpra o regulamento em vigor. Portanto, é necessário que os gases da combustão sejam devidamente evacuados para o exterior. Revise as dimensões da placa de cocção, bem como as dimensões da abertura a realizar no móvel.

A placa de trabalho deve ser plana e estar colocada na horizontal. A estabilidade dos móveis também deve ser garantida aquando da realização do corte. A placa de trabalho deve estar unida à parede de forma hermética, com vista a evitar a humidade.

Para a instalação sobre um forno, deve-se verificar que o mesmo está equipado com ventilação forçada e comprovar as dimensões segundo o seu manual de montagem.

Os painéis que se instalem sobre a superfície de trabalho, na proximidade imediata da placa de cocção, devem ser de um material não inflamável. Tanto os revestimentos estratificados como a cola que os fixa, devem ser resistentes ao calor para evitar possíveis deteriorações. Os cabos eléctricos não devem estar em contacto com zonas de calor.

O cabo de alimentação deve ser fixo ao móvel para evitar que entre em contacto com as partes quentes do forno ou da placa de cocção.

Os aparelhos equipados com componentes eléctricos devem ser obrigatoriamente ligados à terra.

Durante todo o processo de instalação manipule o aparelho com cuidado. Não golpeie o aparelho.

Este aparelho deve ser instalado de acordo com os regulamentos em vigor e unicamente num lugar bem ventilado. Leia atentamente as instruções antes de realizar a instalação e o uso.

EM CASO DE INCUMPRIMENTO DAS DISPOSIÇÕES LEGAIS APLICÁVEIS À INSTALAÇÃO, AS RESPONSABILIDADES SERÃO DO INSTALADOR, FICANDO O FABRICANTE EXIMIDO DAS MESMAS.

Instalação da placa de cocção no móvel

Nota: Utilize luvas de protecção para montar a placa de cozinhar.

A possibilidade de realizar a instalação da placa de cocção no móvel, segundo a norma vigente para aparelhos a gás EN 30-1-1, é da Classe 3.

Se as fibras de madeira utilizadas na fabricação dos móveis da plataforma de trabalho entrarem em contacto com humidade estas poderão inchar com relativa rapidez.

Portanto, recomenda-se envernizar com uma cola especial as superfícies de corte com o fim de as proteger do vapor ou da água condensada que poderia depositar-se sob a plataforma de trabalho do móvel de cozinha.

Os grampos e a junta de estanquidade (borda inferior da placa de cocção) já vêm instalados de fábrica. Não retirar sob nenhum conceito. A junta garante a impermeabilização de toda a superfície de trabalho e evita qualquer filtração. Deve colocar um separador de material não inflamável, por exemplo contraplacado ou metal, a uma distância de 10mm do fundo da placa, com vista a impedir o acesso à parte inferior da mesma. Fig. 2-2a.

No caso de haver uma gaveta sob o aparelho, por favor certifique-se que a gaveta não contém objectos sensíveis ao calor ou facilmente combustíveis, tais como latas de spray ou pomada para calçado. Utilize somente a gaveta para objectos resistentes ao calor.

Uma vez encastrada a placa de cocção, deverá girar o grampo e aparafusar com força, conforme indicado na Fig. 4. Se for necessário proceder à desmontagem do aparelho, desaparafuse o grampo e realize o mesmo procedimento de forma inversa.

A. Modo de instalação normal

1-Distâncias Mínimas (mm). Realize um corte das dimensões necessárias na mesa de trabalho. Fig. 2. Centre a placa de cocção na cavidade de embutir realizada no móvel.

B. Modo de instalação nivelado

Indicação importante:

Todos os trabalhos de corte na placa de trabalho devem ser realizados na loja especializada.

Os cortes devem ser limpos e precisos, já que a extremidade do corte se vê na superfície. A estabilidade dos móveis também deve ser garantida depois dos trabalhos de corte terem sido efectuados.

Utilizar unicamente placas de trabalho especiais, resistentes à temperatura e à água (por ex. de pedra natural ou placa de trabalho com azulejos).

Medidas de corte, consultar a Fig. 2a.

Os móveis encastráveis devem ser resistentes a temperaturas de até 90 °C.

Em bancadas de azulejos:

se necessário, subir as superfícies de apoio com ripas resistentes à temperatura e à água, Fig. 5.

Colocar a placa de cocção, na horizontal, no quadro e observar se em redor do aparelho fica uma ranhura uniforme, Fig. 4a. A placa de cocção deve ficar ligeiramente abaixo da superfície de trabalho.

1. Comprovar a função e a posição dos aparelhos.

2. Tapar a ranhura entre a bancada e a placa cerâmica com cola de silicone convencional adequada, na cor que desejar. Fig. 4 b.

Atenção: se se utilizar uma cola de silicone inadequada em bancadas de pedra natural, poderão surgir colorações que já não possam ser eliminadas.

Obedeça às instruções de utilização do fabricante. Introduza a cola de silicone nas ranhuras.

Alisar a cola de silicone, antes que se forme uma camada, com um raspador ou com o dedo humedecido com sabão. Utilizar o aparelho após a cola de silicone ter secado.

Conexão de placas de cocção

3-A extremidade do colector de entrada da placa de cocção a gás está equipada com um cotovelo roscado de 1/2" (20,955 mm) (Fig. 3a). Este cotovelo permite:

- Realizar uma conexão rígida.

- Realizar a conexão com um tubo flexível metálico (L min. 1 m - max. 3 m). Neste caso, deve-se evitar o contacto deste tubo com qualquer parte móvel da unidade onde se embutirá o aparelho (por exemplo, uma gaveta), bem como a sua passagem por espaços que pudessem ficar obstruídos.

Em qualquer uma das conexões não mova, nem gire, o cotovelo da posição que vem de fábrica.

cotovelo da posição que vem de fábrica.

Se desejar estabelecer uma ligação cónica, coloque o acessório com o número 427950 e o vedante com o número 034308 (incluído no volume de fornecimento ou disponível na assistência técnica) entre o tubo de entrada da placa de cozinhar a gás e o tubo de alimentação de gás. Fig. 6.

Se por qualquer razão o cotovelo for girado, assegure-se da estanqueidade dessa zona. Verifique a perfeita estanqueidade de todas as uniões realizadas.

O fabricante não assume qualquer responsabilidade por fugas no caso de que se tenha movido ou girado o cotovelo indevidamente, bem como pelas conexões realizadas pelo instalador.

4-Deve-se verificar na placa de características: a voltagem e a potência total. O aparelho deverá dispor de ligação à terra.

Deve-se garantir igualmente que a instalação se realize cumprindo estritamente as normas em vigor do país. Deve-se respeitar integralmente as disposições da companhia local de fornecimento eléctrico.

Para cumprir as disposições de segurança básicas, o instalador deve prever um interruptor de corte omnipolar com abertura de contacto de, pelo menos, 3 mm. Isto não será necessário se a ligação se realizar através de uma tomada de corrente convencional sempre e quando a mesma seja acessível para o utente. Os aparelhos fornecidos com ficha devem ser ligados em tomadas de corrente ligadas à terra.

O aparelho está equipado com uma ficha Schuko CE.

Para garantir a protecção por ligação à terra numa tomada dinamarquesa (tipo K), o aparelho tem de ser

ligado com um adaptador de ficha adequado. Este adaptador (permitido até máx. 13 amperes) pode ser adquirido através do Serviço de Assistência Técnica (peça sobresselente N.º 616581).

O aparelho é do tipo "Y". Isto significa que o cabo de entrada NÃO PODE SER SUBSTITUÍDO PELO PRÓPRIO UTENTE, somente podendo fazê-lo o serviço de assistência técnica autorizado da marca. Deve-se sempre respeitar a secção e o tipo de cabo. Não manipule o interior do aparelho. Se necessário, contacte o nosso serviço de assistência técnica.

As placas de cocção fornecem-se com um cabo de alimentação com ou sem ficha.

TIPOS DE CABOS:

Placa de cozedura: Cabo de alimentação:

Tudo a gás 3 x 0.5 mm²

5-Para terminar a instalação, deve-se colocar os difusores e a tampa dos queimadores nos seus respectivos lugares. Além disso, deve-se colocar adequadamente as grelhas nos seus elementos de fixação. Fig. 7.

Alteração do tipo de gás

Todos os trabalhos de instalação, regulação e adaptação a outro tipo de gás devem ser realizados por um técnico autorizado, respeitando as regulamentações e legislação aplicáveis, bem como o estipulado pelas empresas locais de electricidade e de gás.

Recomenda-se chamar o Serviço Técnico para a adaptação a outro tipo de gás.

Antes de qualquer procedimento, corte a alimentação eléctrica e de gás do aparelho.

Antes de ligar o aparelho à instalação, deve-se verificar que o mesmo está preparado para o tipo de gás do fornecimento. As nossas placas de cocção saem da fábrica preparadas para funcionar com o tipo de gás que se indica na placa de características.

Sempre e quando o permita a legislação em vigor do seu país (ver placa de características), esta placa de cocção poderá ser adaptada para funcionar com outros tipos de gás. Para isto, devem-se realizar as seguintes operações:

A) Substituição dos injectores dos queimadores, rápido, semi-rápido e auxiliar da placa de cocção.

1- Retire as grelhas, tampas e o corpo do queimador.

2- Substitua os injectores usando a chave disponibilizada pelo nosso serviço técnico, com código 424699, tendo especial atenção para que não se solte o injector ao retirá-lo ou fixá-lo ao queimador.

Aperte bem os injectores para garantir a estanqueidade.

Fig. 8.

Nestes queimadores não é necessário realizar a regulação do ar primário.

B) Substituição dos injectores do grande queimador de dupla chama superior (fig. 9).

O conjunto de vidro + perfis está fixo na restante parte da placa de cozedura através de um sistema de fixação por cliques. Para retirar o conjunto vidro + perfis, realize o seguinte procedimento:

- Retire todas as tampas de queimador e grelhas. Fig. 9a.

- Solte o grampo de fixação frontal do aparelho-móvel retirando o parafuso.

- Desaperte os parafusos dos queimadores (fig. 9a-9b) e retire os comandos dos respectivos alojamentos.

- Utilize a alavanca de desmontagem 483196 disponível através do nosso serviço de assistência técnica. Para soltar o clipe frontal, introduza a alavanca na zona indicada nas figuras 10 consoante o modelo da sua placa de cozedura.

Nunca introduza a alavanca nos cantos do vidro sem perfil nem moldura!

- Para soltar o clipe posterior, levante cuidadosamente o conjunto de vidro + perfis como indicado na fig. 10a.

Mudança do injector de chama externo (fig. 11a).

- Desaperte o parafuso de fixação para soltar a vedação para trás de modo a aceder facilmente ao injector principal. Fig. a1.

- Retire o injector de chama externo rodando-o para a esquerda. Fig. a2-a3.

- Enrosque o novo injector de chama externo. Fig. a3-a4, consoante a tabela II.

- Ajuste a distância na vedação reguladora do fluxo de ar L2 de acordo com o valor -Z- indicado na tabela II. Fig. a5.

- Aperte o parafuso de fixação. Fig. a6.

Mudança do injector de chama interno (fig. 11b).

- Desenrosque a peça M3 da peça roscada M2, mantendo esta última em sentido contrário.

- Retire o tubo da peça M2. Fig. b2.

- Desmonte o conjunto M2-M4 da peça M1. Fig. b3-b4.

- Retire o injector de chama interno M4 da peça M2. Fig. b5-b6.

- Enrosque o novo injector de chama interno M4, consoante a tabela II. Fig. b6-b7.

Realize a montagem de todos os componentes de forma inversa à do processo de desmontagem.

* Se o aparelho não ficar bem fixo ou o sistema de clips levantar-se. O procedimento, nesse caso, é o que, seguidamente, se indica:

1- Afrouxe os grampos de fixação do aparelho-móvel.

2- Solte a torneira de gás principal e retire o aparelho da sua cavidade de embutimento.

3- Introduza a alavanca de desmontagem 483196, segundo se indica na Fig. 12.

C) Ajuste do consumo reduzido das torneiras dos queimadores e da placa de cocção. (Fig. 13).

1- Coloque as torneiras na sua posição mínima.

2- Retire os controlos das torneiras.

3- Inclui uma anilha de borracha flexível. Basta fazer pressão com a ponta da chave de fendas para libertar o caminho até ao parafuso de regulação da armação da torneira.

Nunca desmante o anel.

4- Regulação do parafuso By-pass.

Segundo o tipo de gás para o qual se pretenda adaptar o aparelho, deve-se realizar uma das seguintes operações marcadas com A, B, C e D:

A) Os parafusos By-pass, devem estar totalmente apertados.

B) Os parafusos By-pass devem ser afrouxados até que se obtenha uma correcta saída da chama.

C) Deverá substituir os parafusos By-pass do seu aparelho pelos fornecidos com o saco de transformação.

D) Neste caso, não deverá manipular os parafusos By-pass.

Em todos os casos, deve-se verificar que, depois de realizar a alteração do tipo de gás, a chama dos queimadores é efectivamente correcta, de tal forma que, ao passar da posição máxima para a mínima, a chama não se apague nem diminua o fluxo contínuo da mesma. Para saber qual é seu caso A, B, C ou D, veja a tabela III.

5- É importante que **todos** os retentores estejam devidamente colocados para garantir a estanquidade eléctrica, contra possíveis derrames de líquidos sobre a placa de cocção.

6- Coloque novamente o controlos nas torneiras.

Jamais desmante o eixo da torneira. Fig. 14: em caso de avaria, deve-se substituir todo o conjunto que conforma a torneira.

D) Coloque a etiqueta que indica o tipo de gás para o qual se adaptou o aparelho, num lugar próximo da placa de características.

Voorschriften voor de installateur

Alle werkzaamheden inzake installatie, afstelling en aanpassing aan een ander gastype moeten uitgevoerd worden door een geautoriseerde vakman, waarbij de toepasbare normen en wetgeving nageleefd moeten worden en ook de voorschriften van de lokale elektriciteits- en gasmaatschappijen. Het wordt aanbevolen de Technische Dienst te telefoneren voor de aanpassing aan een ander type gas. Sluit, voor elke handeling de stroom- en gastoevoer van het apparaat af.

Dit apparaat is enkel ontworpen voor huishoudelijk, het commercieel of professioneel gebruik hiervan is niet toegelaten. Dit apparaat mag niet worden geïnstalleerd in jachten of caravans. De garantie zal enkel geldig zijn wanneer het gebruik nageleefd werd waarvoor deze ontworpen werd.

Alvorens het apparaat aan te sluiten op de installatie, moet worden gecontroleerd of het geschikt is voor de gassoort die wordt geleverd (zie tabel I).

Wanneer onze kookplaten uit de fabriek komen, zijn deze geschikt voor de op het typeplaatje weergegeven gassoort. Op de plaats waar het apparaat komt te staan, moet een perfect werkende ventilatie-inrichting aanwezig zijn.

De verbrandingsgassen worden naar buiten afgevoerd.

Controleer of de afmetingen van de kookplaat overeenkomen met die van de opening in het meubelstuk.

De werkplaat dient vlak en horizontaal te zijn. De stabiliteit van de meubelen dient ook gegarandeerd te worden wanneer de snede uitgevoerd is. De werkplaat dient hermetisch aan de wand te worden afgesloten om vocht te voorkomen.

Voor de montage op een oven dient te worden gecontroleerd dat deze gedwongen ventilatie heeft en dienen de afmetingen volgen de montagehandleiding te worden gecontroleerd. Panelen die zich op het werkblad, in onmiddellijke nabijheid van de kookplaat bevinden, moeten van niet brandbaar materiaal zijn. Zowel de deklaag als de lijm waarmee deze is vastgemaakt, moeten hittebestendig zijn, om beschadiging te voorkomen. Elektriciteits snoeren mogen niet in aanraking komen met de zones die warm worden. De voedingskabel moet worden vastgemaakt in het meubelstuk, om te voorkomen dat deze contact maakt met de gedeeltes van de oven of van de kookplaat die warm worden.

Apparaten met elektrische onderdelen, dienen verplicht geaard te zijn. Tijdens het hele installatieproces moet er voorzichtig met het apparaat worden omgesprongen. Sla op stoot niet tegen het apparaat. Dit apparaat moet geïnstalleerd worden overeenkomstig de geldende reglementen en enkel in een goed geventileerde ruimte. Lees de voorschriften alvorens de kookplaat te installeren en te gebruiken.

INDIEN NIET AAN DEZE VOORSCHRIFTEN WORDT VOLDAAN, IS DE INSTALLATEUR VERANTWOORDELIJK. DE FABRIKANT STELT ZICH IN DAT GEVAL NIET AANSPRAKELIJK.

Montage van de kookplaat in het meubel

Aanwijzing: Bij het inbouwen van de kookplaat dient u veiligheidshandschoenen te dragen.

De mogelijkheid tot plaatsing van de kookplaat in het meubel, volgens de norm voor gasapparaten EN 30-1-1 is Klasse 3.

Als de houtvezels die worden gebruikt voor het maken van meubelstukken voor kookplaten in contact komen met

vocht, kunnen deze vrij snel uitzetten. Daarom is het raadzaam om de zaagsneden met een speciale lijm in te smeren, zodat deze beschermd zijn tegen water dat door condensatie of stoom onder het werkblad van het meubelstuk zou kunnen doordringen. De klemmen en y la dichte pakking (onderrand van de kookplaat) worden in productie geplaatst. Onder geen enkelbeding verwijderen. De pakking garandeert de waterdichtheid van het hele werkoppervlak en voorkomt infiltraties.

Het is nodig een scheidstuk te plaatsen in een onontvlambaar materiaal, zoals bijvoorbeeld gelaagd hout of metaal, op een afstand van 10 mm vanaf de basis van de kookplaat, om toegang tot de onderzijde hiervan te vermijden. Afb 2-2a.

Indien zich een lade bevindt onder het toestel, zorg dan dat deze geen voorwerpen bevat die gevoelig aan de temperatuur of licht ontvlambaar zijn, zoals bijvoorbeeld sprays of schoensmeer. Gebruik enkel temperatuurbestendige lades.

U dient, nadat de kookplaat ingebouwd is, de klem draaien en krachtig vastdraaien zoals aangeduid op Afb. 4. Indien de demontage vereist zou zijn, de klem losdraaien en op omgekeerde wijze te werk gaan.

A - Normale installatiewijze

1 - Minimale Afstanden (mm). Snijd in het werkblad de nodige afmetingen uit. Afb. 2.

Plaats de kookplaat midden op de uitsparing in het werkblad.

B - Verzonken installatiewijze

Belangrijke waarschuwing:

Alle snijwerkzaamheden in de werkplaat dienen te worden uitgevoerd in de gespecialiseerde winkel.

De sneden dienen zuiver en precies te zijn, aangezien de gesneden rand zichtbaar is op het oppervlak.

De stabiliteit van de meubels dient ook gegarandeerd te zijn na de snijwerkzaamheden.

Gebruik enkel speciale werkplaten, die bestand zijn tegen temperatuur en water (bv. natuursteen of o betegelde werkplaat).

Snijmaten, zie Afb. 2a.

De inbouwmeubelen dienen te zijn bestand tegen temperaturen tot 90°C.

In aanrechten met tegels:

indien nodig de steunoppervlakken bedekken met latten bestand tegen de temperatuur en het water, Afb. 5.

De kookplaat horizontaal op het kader plaatsen en zorgen dat er rond het apparaat een gelijkmatige gleuf is, Afb. 4a.

De kookplaat dient iets onder het werkoppervlak te liggen.

1 - De functie en de stand van de apparaten controleren.
2 - De gleuf tussen het aanrecht en de keramische plaat opvullen met geschikte gewone siliconenlijm in de gewenste kleur. Afb 4 b.

Opgelet: indien u ongeschikte siliconenlijm gebruikt op aanrechten in natuursteen kunnen verkleuringen optreden die niet meer kunnen worden verwijderd.

De siliconenlijm uitstrijken voordat een laag gevormd wordt met een schrapper of met de vinger, bevochtigd met zeep. Het apparaat gebruiken wanneer de siliconenlijm gedroogd is.

Aansluiting kookplaten

3 - Het uiteinde van de inlaatpijp van de gaskookplaat is voorzien van een kniestuk met schroefdraad 1/2" (20,955 mm) Afb. 3a.

Met dit kniestuk zijn mogelijk:

- Een starre verbinding.

- Verbinding met een flexibele metalen buis (L min. 1 m - max. 3 m). In dit geval dient te worden vermeden dat deze buis contact maakt met de beweegbare onderdelen van de eenheid waarin de kookplaat is ingebouwd (een lade, bijvoorbeeld) of dat hij door ruimtes loopt die verstopt kunnen raken.

Bij beide verbindingen dient u ervoor te zorgen het kniestuk niet te bewegen of te draaien ten opzichte van de stand waarin hij vanuit de fabriek komt.

Wilt u een conische verbinding maken, plaats dan het accessoire met nummer 427950 en de dichting met nummer 034308 (evt. bij de levering inbegrepen of te verkrijgen bij de servicedienst) tussen de invoerpijp van de gaskookplaat en de gastoevoer. Afb. 6.

Vergeet niet om de pakking in te voegen. Indien het kniestuk op de een of andere manier is gedraaid, moet worden gecontroleerd of de zone luchtdicht is. Zorg er altijd voor dat de aansluitingen luchtdicht zijn.

De fabrikant stelt zich niet aansprakelijk voor gaslekkages die veroorzaakt zijn door het verplaatsen of draaien van het kniestuk, noch voor de door de installateur verrichte aansluitingen.

4 - Kijk op het typeplaatje voor: de spanning en het totaalvermogen. Het apparaat moet goed geaard zijn. Wees er zeker van dat de aansluiting volgens de wettelijke landelijke regels is gebeurd. Volg alle voorschriften van het plaatselijke elektriciteitsbedrijf op.

Om te voldoen aan de gebruikelijke veiligheidsvoorschriften dient de installateur, het apparaat te voorzien van een omnipoaire stroomonderbreker met een contactopening van minstens 3 mm. Dit is niet nodig in geval van aansluiting via een stopcontact, indien dit bereikbaar is voor de gebruiker. Apparaten die voorzien zijn van een stekker mogen alleen op een goed geaard stopcontact worden aangesloten.

Het apparaat beschikt over een EU-Schuko stekker. Om er zeker van te zijn dat het stopcontact in Denemarken geaard is, dient het apparaat met een geschikte stekkeradapter te worden aangesloten. Deze adapter (toelaatbaar tot max. 13 ampère) is verkrijgbaar via de klantenservice (onderdeelnr. 616581).

Het apparaat is van het type "Y", dit betekent dat de voedingskabel NIET DOOR DE GEBRUIKER MAG WORDEN VERVANGEN. Dit mag alleen worden gedaan door de technische dienst van het merk. De doorsnede en soort kabel dienen geschikt te zijn.

Sleutel niet aan de binnenkant van het apparaat. Neem zo nodig contact op met de klantenservice.

De kookplaten worden geleverd met een voedingskabel met of zonder stekker.

TYPE SNOER:

Kookplaat:	Voedingskabel:
Alleen gas	3 x 0.5 mm ²

5 - Om de aansluiting compleet te maken moeten de pannenroosters en het branderdekseel op de overeenkomstige gaspitten worden geplaatst. Ook dienen de roosters op de juiste wijze te worden geplaatst. Afb. 7.

Verandering bij toepassing van andere soorten gas

Alle werkzaamheden inzake installatie, afstelling en aanpassing aan een ander gastype moeten uitgevoerd worden door een geautoriseerde vakman, waarbij de toepasbare normen en wetgeving nageleefd moeten worden en ook de voorschriften van de lokale elektriciteits- en gasmaatschappijen. Het wordt aanbevolen de Technische Dienst te telefoneren voor de aanpassing aan een ander type gas. Sluit, voor elke handeling de stroom- en gastoevoer van het apparaat af.

Alvorens het apparaat aan te sluiten op de installatie, moet worden gecontroleerd of het geschikt is voor de gassoort die wordt geleverd. Als onze kookplaten uit de fabriek komen, zijn deze geschikt voor de op het typeplaatje weergegeven gassoort. Indien de landelijk geldende voorschriften dit toelaten (zie typeplaatje), kan de kookplaat worden aangepast aan andere soorten gas. Hiertoe moeten de volgende handelingen worden uitgevoerd:

A) Vervangen van de inspuiter van de snelle, halfsnelle en auxiliair branders van de kookplaat.

1 - Verwijder de roosters, branderdeksele en de branderkerk.
2 - Vervang de insputers met de sleutel die verkrijgbaar is op onze service, met code 424699, let er vooral op dat de inspuiter niet loskomt bij het verwijderen van of het bevestigen op de brander.
Zorg ervoor deze goed aan te trekken om de lektheid te garanderen. Afb. 8.

In deze branders hoeft geen afstelling voor primaire lucht plaats te vinden.

B) Vervanging van de insputers voor de grote brander met bovenste dubbele vlam (afb. 9).

Het geheel glas met profielen is bevestigd aan de rest van de kookplaat met een clipbevestigingssysteem. Om het geheel van het glas met profielen te verwijderen, ga op de volgende wijze te werk:

- Verwijder alle hoedjes en roosters. Afb. 9a.
- Maak de bevestigingsklem apparaat-meubel voorin los door de bout te verwijderen.
- Maak de bouten van de branders los, afb 9a.9b, en verwijder de knoppen uit de respectievelijke houders.
Gebruik de uitbouwhendel 483196 beschikbaar via onze technische dienst.
Gebruik, om de clips voorin los te maken, de hendel in de zone aangeduid in afbeeldingen 10 afhankelijk van uw model van kookplaat.

Gebruik de hefboom nooit op de randen van het glas die geen profiel of kader hebben!

- Til, om de clips achterin los te maken, voorzichtig het geheel glas plus profiel op volgens afb. 10a.

Vervanging van inspuiter van de buitenste vlam (afb. 11a).

- Maak de bevestigingsbout los, om de bus los te maken, door deze naar achter te verplaatsen, voor gemakkelijke toegang tot de hoofdinspuiter. Afb. a1.

- Verwijder de inspuiter van de buitenste vlam door deze naar links te draaien. Afb. a2-a3.

- Draai de nieuwe inspuiter van de buitenste vlam vast. Afb. a3-a4, volgens tabel II.

- Stel de afstand in, in de afstelbus voor luchtstroomsnelheid L2 in overeenstemming met de waarde -Z- aangeduid op de tabel II. Afb. a5.

- Trek de bevestigingsbout aan. Afb. a6.

Vervanging van inspuiter binnenste vlam (afb. 11b).

- Schroef het onderdeel M3, van de schroefdraad M2 los, terwijl u de schroefdraad in tegengestelde richting vasthoudt.

- Verwijder de buis van het onderdeel M2. Afb. b2.

- Bouw het geheel M2-M4 van het onderdeel M1 uit. Afb. b3-b4.

- Verwijder de inspuiter binnenste vlam M4 van het onderdeel M2. Afb b5-b6.

- Schroef de nieuwe inspuiter binnenste vlam vast M4, volgens tabel II. Afb b6-b7.

Voer de montage uit van alle onderdelen in omgekeerde volgorde van het demontageproces.

* Indien het toestel niet goed bevestigd is of het clipsysteem te strak zit, kan het hele toestel omhoogkomen. De werkwijze in dit geval wordt hierna aangegeven:

1- Maak de bevestigingsklemmen los toestel-meubelstuk.
2- Maak de hoofdgasaansluiting los en haal het toestel uit de inbouwruimte.

3- Breng de uitbouwhefboom aan 483196 volgens aangeven op Afb. 12.

C) Afstelling van het verminderd verbruik van de kranen van de branders en van de kookplaat. (Afb. 13)

1- Zet de kranen op de laagste stand.

2- Haal de knoppen van de kranen af.

3- U ziet een flexibele rubberen afdichting. U hoeft daar alleen maar met de punt van een schroevendraaier op te drukken, zodat de doorstroom naar de afstelschroef van de kraan vrijkomt.

Demonteer in geen geval deze afdichting.

4- Afstellen van de stelschroef.

Afhankelijk van het soort gas waarnaar u uw apparaat wilt veranderen dient u één van de onderstaande handelingen te verrichten, aangeduid met A, B, C en D:

A) De stelschroeven moeten volledig vastgedraaid zijn.

B) De stelschroeven moeten losgemaakt worden tot een correcte vlam verkregen wordt.

C) De stelschroeven van uw apparaat moeten vervangen worden door deze die geleverd worden in de zak voor transformatie.

D) In dit geval mogen de stelschroeven niet gemanipuleerd worden.

Controleer steeds, nadat de aanpassing aan de gassoort uitgevoerd werd, of de vlam van de branders correct is zodat bij het overgaan van de maximale stand naar de minimale stand deze niet dooft noch de vlamslag optreedt.

Om te weten welk u geval is A, B, C of D, raadpleeg tabel III.

5- Het is van groot belang dat alle afdichtingen zijn geplaatst, om er zeker van te zijn dat eventueel vocht van de kookplaat geen gevaar kan opleveren.

6- Plaats de knoppen weer op de kranen.

Demonteer in geen geval de as van de kraan. Afb.14: bij storingen dient de kraan in zijn geheel te worden vervangen.

D) Plaats het label dat het gas aanduidt waarnaar het apparaat veranderd werd, dicht bij het typeplaatje.

tr

Kurulum talimatları

Bütün kurulum, ayarlama ve gaz tipine göre ayarlama işlemleri yetkili bir teknisyen tarafından, ülkedeki standartlara ve yürürlükteki kanuni yönergeler ile yerel gaz ve elektrik tedarikçisi şirketin talimatlarına uygun olarak gerçekleştirilmelidir.

Diğer gaz tiplerine ayarlama gerektiğinde Teknik Servisi çağırmanız önerilir.

Herhangi bir işlemde önce, cihazın gaz ve elektrik beslemesini kesiniz.

Bu cihaz evde kullanım için tasarlanmıştır, ticari veya profesyonel amaçlarla kullanılamaz. Bu cihaz yat veya karavanlara kurulamaz. Garanti sadece tasarım amacına uygun kullanılması durumunda geçerlidir. Cihazı şebekeye bağlamadan önce, cihazın, bağlanacak gazın tipine göre hazırlanmış olup olmadığı kontrol edilmelidir (bkz. tablo I).

Pişirme plakalarımız, özellikleri gösteren plaka üzerinde işaret edilen gaz tipi ile çalışmak üzere hazırlanmış şekilde fabrikadan çıkmaktadır.

Cihazın monte edileceği yerde yönetmeliklere uygun havalandırma sisteminin bulunması son derece önemlidir, Bu sayede yanan gazların dışarı atılması gerekli bir durumdur.

Pişirme plakasının boyutlarını ve aynı zamanda mutfak mobilyasında açılacak boşluğun boyutlarını kontrol ediniz. Çalışma plakası düz ve yatay olmalıdır. Kesme işlemi gerçekleştirildiği zaman mobilyaların sabit olması garanti edilmelidir.

Nem oluşmasını önlemek üzere çalışma plakası duvara hermetik olarak yerleştirilmelidir.

Bir fırın üzerine kurulum için, fırının güçlendirilmiş bir havalandırmaya sahip olduğundan emin olunmalı ve montaj kılavuzuna uygun olarak boyutlar gözden geçirilmelidir.

Pişirme plakasının yakınında bulunan çalışma yüzeyi üzerindeki paneller yanmaz bir malzemeden üretilmiş olmalıdır. Bu kısımlarda kullanılan yüzey kaplamaları ile bunları yapıştıran yapıştırıcı malzeme de bozulmaları önlemek için ısıya dirençli olmalıdır. Elektrik kabloları ısı bölgeleri ile temas halinde olmamalıdır.

Fırın veya pişirme plakasının sıcak kısımlarına temas etmemesi üzere elektrik kablosu mutfak mobilyasına sabitlenmelidir. Elektrikle çalışan cihazların tüm bağlantıları mutlak şekilde topraklanmalıdır. Kurulum işleminin tamamı boyunca cihazı hassas bir şekilde kullanınız. Cihazı darbelere maruz bırakmayınız.

Bu cihaz, mevcut yasal düzenlemelere uygun biçimde, daima yeterli havalandırmanın mevcut olduğu bir yere yerleştirilmelidir. Cihazı kurmadan veya kullanmadan önce bu talimatları okuyunuz.

KONU İLE İLGİLİ YÖNETMELİKLERE UYULMAMASI HALİNDE, OLUŞABİLECEK HASARLARDAN KURULUMU GERÇEKLEŞTİRİLEN KİŞİ SORUMLU TUTULUR; İMALATÇI BU HUSUSTA SORUMLULUK KABUL ETMEZ.

Pişirme plakasının mobilya üzerine kurulumu

Bilgi: Ocağın montajı için koruyucu eldiven kullanınız. Pişirme plakasının mutfak mobilyasına montaj seçeneği, Tür 3 (gazla çalışan cihazlar ile ilgili EN 30-1-1 standardı uyarınca).

Tezgah mobilyalarının üretiminde kullanılan mobilya elyafları, nemle temasa geçtikleri zaman göreceli olarak hızlı bir şekilde şişmektedir. Bu nedenle kesim yüzeylerinin, mutfak tezgahının altında birikebilecek olan buhardan veya sudan korumak için, özel bir vernik ile verniklenmesi tavsiye edilir.

Kenetler ve sızdırmazlık contası (pişirme plakasının alt kenarı) fabrika montajlıdır. Bunlar hiçbir şekilde çıkarılmamalıdır.

Conta, tüm çalışma yüzeyinin su geçirmezliğini garanti eder ve herhangi bir sızıntıyı önler.

Pişirme ocağının alt kısımlarına erişimi önlemek için ocağın altından 10 mm mesafede kontrplak veya metal gibi yanmaz bir maddeden ayırıcı yerleştirilmesi gerekmektedir. Şekil 2-2a.

Eğer cihazın altında bir çekmece bulunuyor olması halinde, lütfen çekmecenin spreyle veya ayakkabı parlatici gibi ısıya duyarlı veya kolaylıkla tutuşabilir nesnelere içermediğinden emin olunuz. Yalnızca ısıya karşı direnç gösteren bir çekmece kullanınız.

Tezgah yerleştirildiği zaman, kenet çevrilmeli ve Şekil 4'te gösterildiği gibi sıkı bir şekilde vidalanmalıdır.

Tezgahın demonte edilmesi gerektiğinde, kenet gevşetilmeli ve işlemin tersi uygulanmalıdır.

A - Normal kurulum modu

1-Minimum mesafeler (mm). Çalışma masası üzerinde gerekli olan boyutlara uygun bir kesim gerçekleştiriniz. Şekil 2.

Pişirme plakasını mutfak mobilyası içindeki ankastre boşluğuna ortalayınız.

B - Paralel kurulum modu

Önemli uyarı:

Çalışma plakası üzerinde yapılacak tüm kesim işlemleri yetkili mağazada gerçekleştirilmelidir. Kesimler temiz ve hassas bir şekilde yapılmalıdır, zira kesim kenarları zemin üzerinde görülür. Kesim işlerinden sonra, mobilyaların sabit olması da garanti altına alınmalıdır.

Yalnızca ısıya ve suya karşı dirençli (örneğin doğal taştan veya takviyeli çalışma plakası) özel çalışma plakaları kullanılmalıdır.

Kesim ölçüleri, bakınız Şekil 2a.

Ankastre mobilyalar 90 °C'ye kadar olan sıcaklıklara dirençli olmalıdır.

Seramik tezgahlarda:

Gerekli olduğunda ısıya ve suya karşı dirençli olan çitaların yardımıyla zeminler yükseltilmelidir, Şekil 5. Pişirme plakası deliğe yatay olarak yerleştirilmeli ve cihazın çevresinde muntazam bir boşluk kalmasına özen gösterilmelidir, Şekil 4a. Pişirme plakası hafif bir şekilde çalışma zemininin altında kalmalıdır.

1- Cihazların işleyişini ve konumunu kontrol ediniz.

2- Tezgah ile seramik plaka arasındaki boşluk tercih ettiğiniz bir renkte uygun bir silikon yapıştırıcı ile doldurulmalıdır. Şekil 4b.

Dikkat: Eğer doğal taştan tezgahlar üzerinde uygun olmayan bir silikon yapıştırıcı kullanılırsa daha sonra ortadan kaldırılması mümkün olmayacak renk düzensizlikleri ortaya çıkabilir.

Üreticinin kullanım talimatlarını göz önünde bulundurunuz. Silikon yapıştırıcıyı boşluklara uygulayınız. Silikon yapıştırıcıyı düzensiz bir katman oluşturmadan önce bir ıspatula ile veya sabunla nemlendirilmiş parmağınızla pürüzsüz hale getiriniz.

Cihazı silikon yapıştırıcı kurduktan sonra kullanınız.

Pişirme plakasının bağlantısı

3 - Gazlı pişirme plakasının giriş kolektör ucu 1/2" (20,955 mm) dişli dirseği ile donatılmıştır Şekil 3a. Bu dirsek sayesinde aşağıdakiler gerçekleştirilebilir: Sabit bağlantı.

Metalden esnek bir boru bağlantı (L min. 3 m - max. 3 m). Bu durumda, bu borunun, ankastre ünitesinin hareketli kısımları ile (örneğin bir dolap gözü) temas etmesi ve engellenebilecek olan alanlar üzerinden geçişine imkan verilmemelidir.

Hiçbir bağlantı şeklinde dirseğin fabrika çıkışındaki konumu oynatılmamalı ve döndürülmemelidir.

Konik bir bağlantı elde etmek istiyorsanız, 427950 numaralı aksesuar parçasını ve 034308 numaralı contayı (teslimat kapsamına dahildir veya müşteri hizmetlerinden temin edilebilir) gaz ocağının giriş borusu ile gaz hattı arasına monte ediniz. Resim 6.

Herhangi bir nedenle dirsek döndürülmek durumunda kalırsa, bu bölgenin sızdırmazlığından emin olunması gereklidir. Gerçekleştirilmiş olan tüm bağlantıların sızdırmazlığından emin olunuz.

Dirsek, oynatılır veya döndürülürse, üretici tıpkı kurulumu gerçekleştiren kişi tarafından yapılmış bağlantılarda olduğu gibi, olası kaçaklar hususunda hiçbir sorumluluk kabul etmez.

4 - Aşağıdakiler, teknik özellikler şemasında kontrol edilmelidir: Voltaj ve toplam güç. Cihaz, topraklanmış olmalıdır. Elektrik bağlantısının ülkenin yasal yönetmeliklerine uygun olarak gerçekleştirilmiş olduğundan emin olunmalıdır. Yerel elektrik dağıtım şirketinin yönetmeliklerine tam olarak uyulması gerekir. Standart güvenlik mevzuatlarına uygunluğu sağlamak için, kurulum teknisyeni, en azından 3 mm'lik bir temas açıklığına sahip olan bir omnipolar kesme enterüptörü tedarik etmelidir. Bağlantı priz ile yapıldıysa ve kullanıcının erişim alanındaysa, bu işleme gerek yoktur. Fişleri olan cihazlar, sadece uygun şekilde topraklanmış priz girişlerine bağlanmalıdır. Cihazda bir adet AB Schuko soketi vardır. Danimarka prizindeki koruyucu topraklamayı sağlamak için cihaz uygun bir soket adaptörüne bağlanmalıdır. Bu adaptör (maksimum 13 ampere izin veriliyor) müşteri hizmetlerinden (yedek parça no.: 616581) temin edilebilir.

Bu cihaz "Y" tipi olduğundan, giriş kablosu KULLANICI TARAFINDAN DEĞİŞTİRİLMEMELİDİR, bu işlem ancak imalatçı firmanın teknik servis departmanı tarafından gerçekleştirilebilir. Kablo kesitine ve tipine uyulması gereklidir.

Cihazın içini kurcalamayınız. Bunun gerekli olması halinde, teknik yardım servisimizi çağırınız. Pişirme plakalarımız, fişli veya fişsiz bir besleme kablosu ile birlikte tedarik edilir.

KABLO TÜRLERİ:

Ocak: Güç kablosu:
Tümü gazlı: 3 x 0.5 mm²

5 - Kurulumu bitirmek için difüzörleri ve brülör kapaklarını kendi yerlerine yerleştirmeniz gerekmektedir. Bunun yanı sıra ızgaraları doğru biçimde yuvalarına yerleştirmelisiniz. Şekil 7.

Gaz tipinin değiştirilmesi

Bütün kurulum, ayarlama ve gaz tipine göre uyarılama işlemleri yetkili bir teknisyen tarafından, ülkedeki standartlara ve yürürlükteki kanuni yönergeler ile yerel gaz ve elektrik tedarikçisi şirketin talimatlarına uygun olarak gerçekleştirilmelidir.

Diğer gaz tiplerine uyarılama gerektiğinde Teknik Servisi çağırmanız önerilir.

Herhangi bir işlemden önce, cihazın gaz ve elektrik beslemesini kesiniz.

Cihazı şebekeye bağlamadan önce, cihazın, bağlanacak gazın tipine göre hazırlanmış olup olmadığı kontrol edilmelidir.

Ocaklarımız, özellikleri gösteren plaka üzerinde işaret edilen gaz tipi ile çalışmak üzere hazırlanmış şekilde fabrikadan çıkarlar.

Ülkenizde yürürlükte bulunan yönetmeliklerin izin verdiği ölçüde (teknik özellikleri gösteren tabloya bakınız), ocak plakası diğer gazlarla çalışmak üzere ayarlanabilir. Bunun için aşağıdaki işlemlerin yapılması gereklidir:

A) Hızlı ve orta-hızlı veya yardımcı brülör uçlarının değiştirilmesi.

1- Iızgaraları, brülör kapaklarını ve gövdesini çıkartınız.

2- Teknik servis departmanı (kodu 424699) tarafından sağlanan İngiliz anahtarı ile çıkardığınızda veya değiştirdiğinizde brülör ucunun düşmemesine dikkat ederek çıkarınız.

Sızdırmazlığı garanti etmek için iyice sıkıldığından emin olunuz. Şekil 8.

Bu brülörlerde, primer hava ayarını gerçekleştirmeye gerek yoktur.

B) Çift alevli güçlü brülör uçlarının değiştirilmesi. (Şekil 9).

Cam ve çerçeve bileşimi, pişirme tezgahının geri kalanına bir bağlantı sistemi ile bağlıdır. Cam panelin bağlantılarını sökmek için aşağıdaki işlemleri takip ediniz:

- Tüm ızgaraları ve brülör kapaklarını çıkartınız.

Şekil 9a.

- Vidayı çevirerek ön taraftaki cihaz- mobilya bağlantı kısılcacını gevşetiniz.

- Ocakların vidalarını gevşetiniz, Şekil. 9a-9b ve bunlara ait yuvaların kumanda düğmelerini çıkartınız. Teknik servisimizden 483196 kodu ile tedarik edebileceğiniz bir demontaj aleti kullanınız. Ön kısımdaki bağlantıyı açmak için pişirme tezgahınızın modeline göre anahtarı şekil 10'de belirtilen alanda uygulayınız.

Cam bölümün kenarlarındaki tutacak kısımlara, profil veya çerçeve uygulaması yapılmaz!

- Arka bölümün bağlantısını açmak için şekil 10a'ya uygun olarak, cam profilleri dikkatlice kaldırınız.

Dış alev brülör ucunun değiştirilmesi (Şek. 11a):
- Ana brülör ucuna kolayca erişmek için başlığı tersi yönde çevirerek serbest bırakıp bağlantı vidasını gevşetiniz. Şekil a1.

- Dış alev brülör ucunu sola doğru çevirerek çıkartınız. Şekil. a2-a3.

- Yeni dış alev brülör ucunu takınız. Şekil. a3-a4, tablo II'ye bakınız.

- Tabloda belirtilen -Z- değerine uygun olarak L2 hava akımı regülatör kapağının mesafesini ayarlayınız II. Şekil a5.

- Bağlantı vidasını sıkınız. Şekil a6.

İç alev brülör ucunun değişimi (Şek. 11b).

- M3 parçasını, M2'ye vidalı olan parçadan çıkarınız, bu işlemi yapmak için vidalı parçayı ters istikamette çeviriniz.

- M2 parçasının tüpünü çıkarınız. Şekil b2.

- M2-M4 parçasını M1 parçasından çıkarınız. Şekil. b3-b4.

- M4 iç alev brülör ucunu M2 parçasından ayırınız. Şekil b5-b6.

- II tablosuna uygun olarak yeni iç alev brülör ucunu vidalayınız. Şekil b6-b7.

Bütün parçaların yeniden bağlanması işlemi sökme işleminin tersi şeklinde gerçekleştiriniz.

* Cihazın bağlantı sisteminde bir temassızlık varsa veya aşırı sıkı bağlanmış ise, cihazın genelinde bir sorun yaşanabilir. Bu durumda takip edilecek prosedürler aşağıdaki gibi sıralanabilir:

1- Cihazı mutfak ünitesine bağlayan klipsleri serbest bırakınız.

2- Ana gaz girişini kapatınız ve mutfak ünitesine bağlandığı yerden cihazı çekip çıkartınız.

3- 483196 kodlu demonte aletini, Şekil 12'da belirtildiği üzere kullanınız.

A) Ocak brülör vanalarında tüketimi azaltma ayarı. Şekil 13.

1 - Vanaları minimum konumuna getiriniz.

2 - Vanaların kontrol düğmelerini çıkarınız.

3 - Esnek bir kauçuk kastanyola ile işlem. Parçanın, vidanın dönüş yönüne doğru serbest bırakılması için bir tornavidanın ucu yardımıyla hafifçe üzerine baskı yapılması yeterlidir.

İç contayı asla sökmeyiniz.

4 - By-pass vidasının ayarlanması.

Cihazı değiştirmek istediğiniz gaz tipine bağlı olarak, aşağıdaki işlemlerden bir tanesini gerçekleştirmeniz gerekmektedir, A, B, C ve D:

A) By-pass vidaları tamamen sıkılmalıdır.

B) By-pass vidalari doğru alev elde edilene kadar gevşetilmelidir.

C) Cihazın üzerine bağlanan by-pass vidaları, dönüşüm kitinde sağlananları ile değiştirilmelidir.

D) Bu durumda, By-pass vidalarını değiştirmeyiniz. Tüm durumlarda, gaz değişimi tamamlandıktan sonra, brülör alevlerinin düzgün çalıştığından emin olabilmek için alevi maksimumdan minimuma geçirirken sönüp sönmediğini ve alevin geri emmediğini kontrol ediniz. Hangi durumların size uygun olduğunu bulmak için Tablo III'ya başvurunuz: A, B, C ve D.

5 - Ocağın üzerine sıvıların dökülmesine karşı, elektriksel yalıtkanlığı sağlayabilmek için tüm contaların **takılı** halde olması önemlidir.

6 - Kontrol düğmelerini vanalara yeniden takınız.

Vana milini asla çıkarmayınız Şekil 14: Arıza halinde vanayı komple değiştiriniz.

D) Teknik özellikleri gösteren tablonun yakınında bir yere, cihazın dönüştürülmüş olduğu gaz tipini işaret eden bir etiket takınız.

SV

Anvisningar för installatör

Alla åtgärder för installation, justering och anpassning till andra typer av gas skall utföras av behörig tekniker som ska följa gällande förordningar och lagstiftning samt gas- och elleverantörers bestämmelser.

Vid allt slags arbete på spisen måste gas- och strömtillförseln vara fränkopplad.

Kontakta serviceavdelningen för anpassning till annan typ av gas.

Denna apparat har konstruerats endast för hemmabruk och den får inte användas för kommersiellt eller professionellt bruk. Apparaten får inte installeras på båt eller i husvagn.

Garantin gäller endast om man respekterar den användningstyp som den har konstruerats för.

Innan spisen ansluts vid installation ska det säkerställas att den är anpassad till den typ av gas som den ansluts till (se tabell I).

Våra spisar är från fabriken anpassade till den typ av gas som anges på märkskylten.

Spisen ska installeras på en plats med reglementslenig ventilation.

Detta för att rökgaserna ska kunna ledas ut.

Kontrollera hällens mått och måtten på urskärningen i möbeln.

Arbetskivan måste vara plan och vågrät.

Även köksinredningens stabilitet måste garanteras efter att kapningen har genomförts.

Arbetskivan ska fästas hermetiskt vid väggen för att förebygga fukt.

Innan man installerar köksinredning ovanför ugnen måste man kontrollera att den är ventilerad samt kontrollera måtten enligt monteringsanvisningarna.

Arbetsytorna nära hällen får ej bestå av brännbart material. Ytmaterial och bindande lim skall vara värmebeständiga så att de inte förstörs.

Elkablar får inte komma i kontakt med varma delar.

Kablen skall fästas vid möbeln så att den inte kommer i kontakt med heta delar av ugnen eller hällen. Apparater med elektriska komponenter ska jordas.

Hantera apparaten försiktigt vid installation. Skydda den från stötar.

Denna spis måste installeras i enlighet med gällande bestämmelser och enbart på väl ventilerade platser. Läs instruktionerna innan den installeras och används.

IAKTAS INTE DESSA BESTÄMMELSER LIGGER ANSVARET HOS INSTALLATÖREN OCH TILLVERKAREN UNDANTAS FRÅN ANSVAR.

Montering av häll i köksinredning

Anvisning: Använd skyddshandskar vid montering av hällen. En eventuell möjlighet att integrera hällen i köksinredningen markeras med Klass 2 enligt normen för gasspisar EN 30-1-1.

Träfibererna som används för att tillverka köksinredningen sväller relativt snabbt då de kommer i kontakt med fukt. Därför bör kanterna behandlas med speciallim för att skydda dem mot ånga och kondens, som kan bildas under köksinredningens bänkskiva.

Klämmorna och täthetsfogen (hällens underkant) installeras i fabriken. Avlägsna dem inte av någon anledning.

Täthetsfogen garanterar tätning av alla arbetsytor och skyddar mot läckage.

En separator av material som ej är brännbart, som till exempel fanér eller metall, ska placeras på ett avstånd på 10 mm från hällens bas (se Bild 2 och 2 a).

Om de finns en låda under hällen, se till att det inte finns värmekänsliga eller brännbara föremål i lådan, som aerosoler eller skokräm. Använd endast värmebeständiga lådor.

Då hällen har fogats in, ska du vrida klämman och skruva ihop den ordentligt såsom visas i Bild 4.

Om demonteringen utförts korrekt, ska du skruva bort klämman och utföra proceduren i omvänd ordning.

A. Normal installationstyp

1 – Minsta avstånd (mm). Gör en urskärning i bänkskivan med erforderliga mått. Bild 2.

Sätt in hällen mitt i öppningen i köksinredningen.

B. Ensidig installationstyp

Viktig varning:

Allt kapningsarbete på arbetskivan måste utföras på en specialiserad verkstad.

Skärytorna måste vara rena och exakta eftersom den kapade sidan syns på ytan. Inredningens stabilitet måste även garanteras efter kapningsarbetet.

Använd endast speciella arbetsskivor som är motståndskraftiga mot höga temperaturer och vatten (t.ex. natursten eller en kaklad arbetsskiva).

För kapningsmått, se Bild 2 a.

Köksinredningen måste klara av temperaturer upp till 90°C. Kakelhällar:

Vid behov ska du förse arbetsytorna med trälister som klarar av höga temperaturer och vatten, Bild 5.

Placera kokhällen lodrätt i öppningen och kontrollera att det är en jämn öppning runt apparaten, Bild 4 a.

Kokhällen ska vara placerad under arbetsytan.

1 - Kontrollera apparaternas funktion och läge.
2 - Fyll öppningen mellan hällen och keramikskivan med vanligt silikonlim av önskad färg. Bild 4b.

Varning: om du använder ett silikonlim som är olämpligt för natursten kan det leda till färgförändringar som inte går att ta bort.

Följ tillverkarens användningsanvisningar.

Applicera silikonlimmet på öppningens kanter. Ta bort silikonlimmet innan det bildar ett lager genom att använda en skrapa eller ett finger som du fuktat med tvål.

Använd apparaten då silikonlimmet har torkat.

Att ansluta kokhällens plattor

3 - Utsidan på gashällens kollektoringång är utrustad med en gängad böj på 1/2" (20,955 mm). Bild 3 a .

Denna böj gör att du kan utföra följande:

- En oelastisk anslutning.
- Anslutning med en elastisk metallslang (L min. 1 m - max. 3 m).I detta fall ska du undvika kontakt mellan slangen och köksinredningens rörliga delar (till exempel en låda) samt de utrymmen som skulle kunna blockeras.

Vid alla anslutningar ska du undvika att flytta böjen från det läge som ställs in i fabriken.

Vill du göra en konkoppling, använd tillbehör nummer 427950 och packning nummer 034308 (medföljer samt finns att köpa hos service) mellan hållanslutning och gasledning. Bild 6.

Om böjen är vriden av någon orsak ska du se till att området är tätt. Kontrollera alla kopplingar med avseende på läckage.

Tillverkaren fransäger sig allt ansvar för läckage om man rör eller vrider på böjen; det gäller även anslutningarna som installationsteknikern utfört.

4 - Kontrollera följande på märkskylten: spänning och totaleffekt. Spisen skall vara jordad.

Se till att anslutning utförs enligt gällande lagstiftning i aktuellt land. Bestämmelserna från elleverantören måste nogå följas.

Installatören ska, i enlighet med gängse säkerhetsföreskrifter, tillhandahålla en magnetbrytare med kontaktavstånd om minst 3 mm. Detta krävs inte för stickkontakt om en sådan är åtkomlig för användaren. Spisar som är utrustade med stickkontakter får endast anslutas till korrekt installerat jordat vägguttag.

Enheten har en jordad stickkontakt som är godkänd enligt EU:s föreskrifter. För att skyddsjordning i ett danskt vägguttag ska kunna garanteras måste enheten anslutas med en härför avsedd adapter. En sådan adapter (för max. 13 A) kan beställas via kundservice (reservdelsnr. 616581). Spisen är av klass "Y", vilket innebär att kabeln INTE FÅR BYTAS UT AV ANVÄNDAREN utan endast av tillverkarens serviceavdelning. Kabelns tjocklek och slag får inte ändras.

Vidrör inte spisens inre delar. Vid behov, kontakta vår serviceavdelning.

Hällen levereras med en nätkabel, med eller utan stickkontakt.

TYPEN AV KABLAR

Spishäll: Nätkabel:
Endast gas 3 × 0,5 mm²

5 - När installationen avslutas måste spridare och brännarlocket läggas på respektive zon.

Dessutom måste gallret fästas i fästelementen. Bild 7.

Byte till annan gastyp

Alla åtgärder för installation,justering och anpassning till andra typer av gas skall utföras av behörig tekniker som ska följa gällande förordningar och lagstiftning samt gas- och elleverantörers bestämmelser.

Vid allt slags arbete på spisen måste gas- och strömtillförseln vara fränkopplad.

Kontakta serviceavdelningen för anpassning till annan typ av gas.

Innan spisen ansluts vid installation ska det säkerställas att den är anpassad till den typ av gas som den ansluts till.

Våra spisar är från fabriken anpassade till den typ av gas som anges på märkskylten.

Hällen kan anpassas till annan gastyp om detta är tillåtet enligt gällande lokal lagstiftning (se märkskylt). Följande åtgärder måste då vidtas:

A) Byte av insprutningsmunstycken i hällens snabba, halvsnabba och extra brännare.

1 - Ta bort brännarens galler, lock och struktur.

2 - Byt insprutningsmunstycken med hjälp av nyckeln du kan beställa från serviceavdelningen, best.nr. 424699. Det är viktigt att insprutningsmunstycket inte lossas när det monteras eller avmonteras från brännaren. Kontrollera att de är fast åtdragna så att täthet säkerställs. Bild 8.

Det är inte nödvändigt att ställa in primärluft för dessa brännare.

B) Byte av insprutningsmunstycken för den stora brännaren med dubbel låga upptill (bild 9).

laskanten och profilerna är fästa vid hällen med hjälp av klämmor. Gör på följande sätt när du tar bort enheten med glas och profil:

- Ta bort alla brännarlock och grillgaller. Bild 9a.

- Lossa på fästklämman som fixerar frontpanelen och dra ut skruven.

- Lossa på skruvarna till brännarna, se bild. 9a-9b och dra ut reglagen.

Använd hävstången 483196 som finns tillgänglig hos vår serviceavdelning. För att frigöra klämmorna fram ska du använda hävstången i det område som anges i bild 10 beroende på spishällmodell.

Använd aldrig hävstången mot de glasränder som saknar profil eller ram!

- För att avlägsna klämmorna bak ska du försiktigt ta bort glaskanten och profilen såsom visas i Bild 10a.

Byta yttre insprutningsmunstycke (bild 11a).

- Lossa på fästskruven och dra sedan hylsan bakåt för att lätt kunna komma åt huvudmunstycket för insprutning. Bild. a1.

- Dra ut insprutningsmunstycket för den yttre lågan genom att dra den åt vänster. Bild. a2-a3.

- Skruva fast det nya insprutningsmunstycket för den yttre lågan. Bild. a3-a4, i enlighet med tabell II.

- Justera avståndet mellan reglaget för luftflöde L2 i enlighet med värdet -Z- som anges i tabellen II. Bild. a5.

- Dra åt stödskraven. Bild. a6.

Byta inre insprutningsmunstycke (Bild 11b).

- Lossa på delen M3, från den gängade delen M2. För att göra detta, håll fast den gängande delen i motsatt riktning.

- Ta ut slangen ur M2. Bild. b2.

- Demontera enheten M2-M4 från delen M1. Bild. b3-b4.

- Dra ut insprutningsmunstycket för den inre lågan M4 från delen M2. Bild b5-b6.

- Skruva åter fast insprutningsmunstycket för den inre lågan M4, i enlighet med tabellen II. Bild b6-b7.

Montera alla komponenter i omvänd ordning jämfört med nedmonteringen.

* Om apparaten inte är ordentligt fastsatt eller om fastsättningssystemet är för stelt kan du behöva avlägsna hela apparaten.

Proceduren för att utföra detta beskrivs längre fram.

1 - Lossa fästklämmorna mellan spis och köksinredning.

2 - Avlägsna huvudgasanslutningen och dra ut spisen ur öppningen där den monterats.

3 - Installera hävstången för demontering 483196 enligt indikationerna i Bild 12.

C) Inställning av lägre förbrukning för brännareglage och häll. Bild 13.

1 - Ställ in reglaget i läget för lägsta förbrukning.

2 - Avlägsna vreden från reglaget.

3 - Du kommer att se en tätningssring av elastiskt gummi. Det räcker med att trycka med spetsen på skruvmejseln för att frigöra passagen till reglagets regleringsskriv.

Demontera aldrig tätningssringen.

4 - Inställning av förbikopplingskriv.

Beroende på den nya gastypen som apparaten skall användas för, skall en av åtgärderna A-D utföras:

A) Förbikopplingskrivarna skall vara helt inskrivade.

- B) Förbikopplingskruvarna skall skruvas ut tills lågan får korrekt utseende.
- C) Förbikopplingskruvarna skall ersättas med de som levereras i utbytespåsen.
- D) Förbikopplingskruvarna skall inte röras. Tillse alltid efter gasbyte, att lågans utseende är korrekt och att den inte slocknar eller att bakslag uppstår när vreden vrids från högsta till lägsta läge. I tabell III anges vilken åtgärd -A-D- som skall utföras.
- 5 - Alla tätningar måste monteras för att skydda elektriska delar mot vätskor från hällen.**
- 6 - Montera vreden på reglagen på nytt.**
- Avlägsna aldrig axeln från reglaget.** Bild 14: Byt ut hela reglaget om fel uppstår.
- D) Etiketten med information om vilken gastyp spisen ställts in på ska sättas fast nära märkskylten.**

no

Instrukser til installatøren

All installasjon, regulering og omstilling til andre gasstyper skal kun utføres av autorisert fagpersonell. Gjeldende lover og regler skal etterfølges samt retningslinjer fra lokale elektrisitets- og gasselskaper. Før det utføres arbeid på koketoppen, må strøm og gasstilførsel kobles fra.

Vi anbefaler deg å kontakte vår tekniske service for omstilling til andre gasstyper.

Dette apparatet er konstruert for kun privat bruk.

Kommersiell og profesjonell bruk er ikke tillatt.

Dette apparatet må ikke installeres i yachter eller campingvogner. Garantien er kun gyldig hvis man respekterer den tiltenkte bruken til apparatet.

Før apparatet kobles til, må det kontrolleres at det er klargjort for den gasstypen som skal tas i bruk (se tabell I). Våre komfyrtopper klargjøres av fabrikk til å fungere med den gasstypen som står angitt på typeskiltet.

Det er svært viktig at det er god ventilasjon der apparatet skal installeres.

Forbrenningsgassene må føres ut i det fri.

Kontroller komfyrtoppens mål og målet på utsnittet som skal lages i møbelet.

Benkeplaten må være plan og vannrett.

Kontroller at møblene er stabile også etter utskjæringen.

Benkeplaten må gå helt inn til veggen, slik at det ikke kommer fukt imellom.

Ved installering over ovn må det kontrolleres at ovnen har ekstra ventilasjon, og målene må sammenholdes med dem som står angitt i monteringsanvisningen.

Paneler over benkeplaten i umiddelbar nærhet av komfyrtoppen må være av ikke-brennbar materiale. Både de lagdelte føringene og limet den er festet med, må tåle varme, slik at det ikke oppstår skader.

Strømkablene må ikke komme i berøring med varmesoner. Tilførselsledningen må være festet til møbelet, slik at den ikke kommer i berøring med varme deler på ovnen eller komfyrtoppen. Apparater med elektriske komponenter må alltid være jordet.

Apparatet må behandles med forsiktighet under hele installasjonen. Ikke slå på apparatet.

Dette apparatet må installeres i samsvar med gjeldende forskrifter, og bare på steder der det er god ventilasjon. Les anvisningene før installasjon og bruk.

PRODUSENTEN STÅR IKKE ANSVARLIG DERSOM INSTALLATØREN IKKE OVERHOLDER DE ANGITTE BESTEMMELSENE.

Installasjon av komfyrtoppen i møbelet

Merk: Bruk hansker ved innbygging av platetoppen.

Muligheten til plassering av komfyrtoppen i møbelet er av klasse 3 i henhold til EN 30-1-1-standarden for gassapparater.

Trefibrene som brukes til fremstilling av benkeplater, utvides forholdsvis raskt dersom de utsettes for fukt. Det er derfor lurt å bruke en spesiallakk på flatene det skal lages utsnitt i. Det beskytter dem mot damp eller kondensert vann som kan samle seg under kjøkkenmøbelets benkeplate.

Klemmene og pakningen (nedre kant på komfyrtoppen) er festet av fabrikk. Må aldri tas bort.

Pakningen sørger for at benkeplaten blir ugjennomtrengelig og forhindrer filtrering.

En skillevegg av ikke-brennbar materiale, for eksempel kryssfiner eller metall, må plasseres 10 mm fra komfyrtoppens underdel, jf. figur 2 og 2a.

Dersom det er en skuff under apparatet, må det kontrolleres at den ikke inneholder gjenstander som ikke tåler varme, eller som er lettantennelige, for eksempel spraybokser eller skokrem. Bruk bare varmebestandige skuffer.

Når komfyrtoppen er felt inn, må klemmen dreies og strammes til slik figur 4 viser.

Ved demontering løsnes klemmen, og fremgangsmåten gjøres i omvendt rekkefølge.

A. Vanlig installasjon

1 – Minste avstander (mm). Lag et utsnitt med de nødvendige målene i benkeplaten, jf. figur 2.

Sett komfyrtoppen midt i utsnittet i møbelet.

B. Rammeløs installasjon

Viktig advarsel:

All utskjæring i benkeplaten må gjøres i en spesialforretning.

Utsnittet må være rent og presist siden kanten av utsnittet er synlig på oversiden. Kontroller at møblene er stabile også etter utskjæringen.

Bruk bare spesialbenkeplater som tåler varme og vann (for eksempel naturstein eller flisbelagt benkeplate).

Utsnittsmål, jf. figur 2a.

Innbyggingsmøbler må tåle temperaturer på opptil 90 °C.

Flisbelagte benkeplater:

Hev om nødvendig støtteplatene med lister som tåler varme og vann, jf. figur 5.

Legg platetoppen vannrett i utsnittet, og pass på at det er en jevn klaring rundt apparatet, jf. figur 4a. Platetoppen skal ligge litt under benkeplaten.

1 - Kontroller apparatens funksjon og posisjon.

2 - Fyll klaringen mellom benkeplaten og den keramiske toppen med vanlig silikonlim i valgfri farge, jf. figur 4b.

NB! Dersom det brukes uegnet silikonlim på benkeplater i naturstein, kan steinen misfarges med en farge det ikke går an å fjerne.

Følg produsentens bruksanvisning.

Fyll klaringene med silikonlim. Stryk utover silikonlimet med skrape eller en såpefuktet finger før det tørker.

Apparatet kan tas i bruk straks silikonlimet har tørket.

Tilkobling av komfyrtopper

3 - Ytterst på gasstoppens inntaksledning er det en 1/2" (20,955 mm) gjenget albukobling, jf. figur 3a.

Albukoblingen muliggjør:

- fast tilkobling

- tilkobling med bøyelig metallrør (L min. 1 m - max. 3 m). I sistnevnte tilfelle må det forhindres at røret kommer i berøring med bevegelige deler i innbyggingsenheten (en skuff, for eksempel) gjennom steder som lett kan bli blokkert.

Albukoblingen må ikke flyttes eller vrís fra den posisjonen den ble satt i av fabrikk.

Hvis du ønsker å opprette en konisk forbindelse, kan du plassere tilbehørsdelen med nummeret 427950 og tetningen med nummeret 034308 (følger med eller fås hos kundeservice) mellom gasskokesonens innløpsrør og gassledningen. Figur 6.

Dersom albukoblingen av en eller annen grunn skulle vrís, må det kontrolleres at det aktuelle området er tett.

Kontroller at alle koblinger er tette.

Produsenten fraskriver seg ethvert ansvar for lekkasje dersom albukoblingen beveger seg eller vrís, og for installatørens tilkoblinger.

4 - Følgende må kontrolleres på typeskiltet: totalspenning og -effekt. Apparatet må være jordet.

Kontroller at tilkoblingen er utført i henhold til gjeldende forskrifter i landet. Følg den lokale strømleverandørens bestemmelser.

Ifølge standard sikkerhetsbestemmelser må installatøren sørge for en allpolig bryter med kontaktåpning på minst 3 mm. Dette er ikke nødvendig dersom tilkoblingen skjer via en eventuell stikkontakt.

Apparater som er utstyrt med støpsel, må bare tilsluttes en korrekt installert jordet stikkontakt.

Apparatet er utstyrt med et schuko-støpsel (type F). For å sikre jording i stikkontakter av type K (Danmark) må apparatet kobles til med en egnet støpsel-adapater. Denne adapteren (tillatt opptil maks. 13 ampere) fås hos kundeservice (reservedelsnr. 616581).

Apparatet er av typen "Y". Det innebærer at inntaksledningen IKKE KAN BYTTES UT AV BRUKEREN, men bare av produktets serviceavdeling. Legg merke til tverrsnitt og ledningstype.

Ikke foreta inngrep inne i apparatet. Ring om nødvendig vår serviceavdeling.

Komfyrtoppene leveres med tilførselsledning med eller uten støpsel.

LEDNINGSTYPER

Komfyrtopp:	Tilførselsledning:
All gass	3 x 0,5 mm ²

5 - Installasjonen avsluttes ved at brennernes dyser og deksler settes over de tilhørende blussene.

Ristene må dessuten settes godt på plass i festeinnretningene, jf. figur 7.

Bytte av gasstype

All installasjon, regulering og omstilling til andre gasstyper skal kun utføres av autorisert fagpersonell.

Gjeldende lover og regler skal etterfølges samt retningslinjer fra lokale elektrisitets- og gasselskaper.

Før det utføres arbeid på koketoppen, må strøm og gasstilførsel kobles fra.

Vi anbefaler deg å kontakte vår tekniske service for omstilling til andre gasstyper.

Før apparatet kobles til, må det kontrolleres at det er klargjort for den gasstypen som skal tas i bruk.

Våre komfyrtopper klargjøres av fabrikk til å fungere med den gasstypen som står angitt på typeskiltet.

Denne komfyrtoppen kan tilpasses slik at den fungerer sammen med andre gasstyper, så sant den gjeldende lovgivningen i landet (se typeskilt) tillater det. Bytte av gasstype skjer etter følgende fremgangsmåte:

A) Utskifting av dyser til rask brenner, mellomrask brenner og hjelpebrenner for komfyrtopp

1 - Fjern brennerens rister, deksler og hoveddel.

2 - Skift dyser ved hjelp av nøkkelen med artikkelnummer 424699 som kan fås av vår serviceavdeling. Pass spesielt på at dysen ikke løsner når den tas ut eller settes på plass i brenneren.

Sørg for å klemme dem helt ned for å sikre at det blir helt tett, jf. figur 8.

I disse brennerne er det ikke nødvendig å stille inn primærluft.

B) Utskifting av dyser til stor brenner med dobbeltflamme. Figur 9 .

Glassenheten samt kantlistene er festet til resten av overflaten ved hjelp av et klipssystem. Glassplaten med lister tas av komfyrtoppen på følgende måte:

- Fjern alle brennerdeksler og ringer. Fig. 9a.

- Løsne den fremre bolten som fester koketoppen til kjøkkenelementet ved å ta ut skruen.

- Løsne skruene i brennerne, fig. 9a-9b og fjern bryterne fra plassene sine.

Bruk demonteringsverktøy 483196, som du kan få fra vår tekniske service. Du løsner de fremre klipsene ved å bruke verktøyet i området vist i figur 10, alt etter hvilken koketopp det gjelder.

Bruk aldri verktøyet på glasshjørner som ikke har kantlist eller ramme!

- Du løsner de bakre klipsene ved å løfte glassenheten samt kantlistene forsiktig, som vist i fig. 10a.

Bytte ytre flammeinjektor (fig. 11a):

- Løsne klemskruen for å frigjøre reguleringsringen ved å bevege den bakover slik at du får lett tilgang til hovedinjektoren. Fig. a1.

- Ta ut den ytre flammeinjektoren ved å vri den mot venstre. Fig. a2-a3.

- Skru fast den nye ytre flammeinjektoren. Fig. a3-a4, i henhold til tabell II.

- Juster avstanden i reguleringsringen for luftstrømmen L2 i henhold til verdien -Z- som er oppgitt i tabell II. Fig. a5.

- Trekk til klemskruen. Fig. a6.

Bytte indre flammeinjektor (fig. 11b).

- Løsne M3 fra gjengeelementet M2 ved å skru denne i motsatt retning.

- Ta røret ut av M2. Fig. b2.

- Demonter enheten M2-M4 fra M1. Fig. b3-b4.

- Ta den indre flammeinjektoren M4 ut av M2. Fig b5-b6.

- Skru fast den nye indre flammeinjektoren M4, i henhold til tabell II. Fig b6-b7.

Sett sammen komponentene i motsatt rekkefølge av demonteringsprosessen.

* Dersom apparatet ikke er godt festet eller klipsene er for stive, kan hele apparatet heve seg.

Fremgangsmåten i slike tilfeller er som følger:

1 - Løsne klemmene som fester apparatet til møbelet.

2 - Koble fra hovedgassuttaket, og løft komfyrtoppen ut av utsnittet i benkeplaten.

3 - Bruk demonteringsverktøy med artikkelnummer 483196 slik figur 12 viser.

C) Innstilling av redusert forbruk for brennerventilene og for komfyrtoppen. Figur 13.

1 - Still ventilene i nedre posisjon.

2 - Fjern bryterne fra ventilene, jf.

3 - Her er det en tetningsskive av fleksibel gummi. Trykk den ned med spissen av skrutrekkeren, så fremkommer ventilens reguleringssskrue, jf.

Fjern aldri tetningsskiven.

4 - Regulering av omløpsskruen.

Alt etter hvilken gasstype du ønsker at koketoppen skal bruke, må du utføre en av prosedyrene A, B, C og D som følger:

A) Bypasskruene skal smalne nederst.

- B) Bypasskruene skal være løse til du opnår rigtig størrelse på flammen.
- C) Bypasskruene i koketoppen bør byttes ud med de som kom i posen med bytteutstyr.
- D) I dette tilfælde skal bypasskruene ikke røres. Efter at du har byttet gasstype, må du i alle tilfælde påse at flammen er slik den skal være. Den skal gå fra maksimum til minimum uden å slukkes eller minke effekt. Se tabell III forå se om du skal bruke A, B, C eller D.
- 5** - Det er viktig at **alle** tetningsskivene sitter på, slik at det elektriske systemet er beskyttet mot væskesøl fra komfyrtoppen.
- 6** - Sett bryterene på ventilene igjen.
- Ta aldri av ventilens spindel.** Figur 14: Skift hele ventilen dersom spindelen blir skadet.
- D) Ved siden av typeskiltet festes etiketten som viser hvilken type gass det er byttet til.**

da

Instruksjoner til installatøren

Alle installasjonsarbejder, innstillingsarbejder og tilslutningsoppgaver til andre typer gas skal utføres av en autorisert tekniker, der overholder normer og juridiske forskrifter, der gjelder i det pågældende land og de virksomheder, som står for forsyningen af elektricitet og gas.

Inden man foretager hvilket som helst indgreb på apparatet, skal man slukke for gassen og afbryde strømmen.

Vi anbefaler, at du ringer til vores tekniske serviceafdeling i forbindelse med tilpasning til en anden type gas.

Apparatet er udelukkende produceret til ikke-professionelt hjemmebrug. Apparatet må ikke installeres i lystbåde eller campingvogne. Garantien er kun gyldig, hvis man overholder den anvendelse, som det er beregnet til. Inden man tilslutter apparatet, skal man sikre sig, at det er forberedt til den type gas, som skal tilføres (se tabel I). Vores kogesektioner er fremstillet til at fungere med den type gas som står beskrevet på mærkepladen.

Det er nødvendigt, at apparatet installeres i et rum med reglementeret udluftning.

Forbrændingsgasserne skal kunne evakueres udenfor. Kontrollér kogesektionens dimensioner samt målene for hullet som skal laves i møblet.

Arbejdspladen skal være plan og vandret.

Møblernes stabilitet skal også være garanteret, når udskæringen er foretaget.

Arbejdspladen skal være hermetisk tillukket op mod væggen for at forhindre fugt.

Hvis der installeres en ovn under kogesektionen, skal man sikre sig, at ovnen er udstyret med forceret udluftning, samt tage højde for dens dimensioner i følge ovnens egen installationsvejledning.

Panelerne ovenover arbejdsområdet og tæt på kogesektionen skal være lavet af brændfast materiale.

Finér-belægninger og lim skal være varmfaste for at undgå skader.

Elektriske ledninger må ikke komme i kontakt med varme områder.

Tilslutningskablet skal fastgøres til møblet for at undgå, at det kommer i kontakt med ovnens eller kogesektionens varme dele. Apparater med elektiske komponenter skal forsynes med en jordforbindelse.

Apparatet skal behandles varsomt under hele installationsprocessen. Udsæt ikke apparatet for stød. Dette apparat bør installeres jævnt før de gældende forskrifter og kun i et godt ventileret rum. Læs vejledningen, inden apparatet installeres og tages i brug.

HVIS DISSE FORANSTALTNINGER IKKE OVERHOLDES, ANSVARLIGGØRES INSTALLATØREN, OG FABRIKANTEN FRALÆGGER SIG ETHVERT ANSVAR.

Installation af kogesektionen i møblet

Bemærk: Anvend beskyttelseshandsker ved montagen af kogesektionen.

Muligheden for placering af kogesektionen i møblet jvf. normativer for gasapparater EN 30-1-1 er Klasse 3.

Træfibrene som benyttes i bordpladerne udvides ret hurtigt, når de kommer i kontakt med fugt. Derfor er det en god idé at lakere skæreooverfladerne med en speciel lim for at beskytte dem mod damp eller kondensvand, som kan samle sig under bordpladen.

Holderne og tætningsringen (på kogesektionens underkant) er monteret fra fabrikkens side. Må under ingen omstændigheder fjernes.

Tætningringen garanterer arbejdsoverfladens vandtæthed og modvirker enhver filtrering.

Det er nødvendigt at anbringe en adskillelse af ildfast materiale som f.eks. krydsfiner eller metal ved en afstand på 10 mm fra bunden af kogesektionen (se fig. 2 og 2 a). Hvis der forefindes en skuffe under apparatet, skal du sørge for, at skuffen ikke indeholder varmekølsomme eller letantændelige objekter som f.eks. spraydåser eller skosværte. Brug kun en skuffe, der er modstandsdygtig over for varme.

Når kogesektionen er indsat, skal du dreje holderen og skrue den godt fast (fig. 4).

Hvis afmontering er nødvendig, skal du skrue holderen ud og gå omvendt frem.

A. Normal installation

1 – Minimumsafstande (mm). Udfør den specificerede udskæring i bordet. Fig. 2.

Centrér kogesektionen i udskæringen i møblet.

B. Vandret installation

Vigtigt:

Al udskæring i arbejdspladen skal foretages af en specialforretning.

Udskæringerne skal være rene og præcise, da udskæringskanten kan ses på overfladen. Stabiliteten i møblerne skal også kontrolleres efter udskæringsarbejdet. Brug udelukkende specialfremstillede arbejdsplader, der er modstandsdygtige over for temperaturer og vand (f.eks. af natursten eller med beklædning).

Udskæringsmål kan ses på fig. 2 a.

Møbler til indbygget kodeplade skal kunne modstå temperaturer på op til 90° C.

Arbejdsplade med kakler:

Hvis det er nødvendigt, skal du hæve overfladerne med lister, der kan modstå temperatur og vand (fig. 5).

Anbring kogesektionen vandret i rammen, og hold øje med, at der omkring apparatet findes en ensartet rille (fig. 4 a). Kogesektionen skal hvile stabilt under arbejdsoverfladen.

1 - Kontroller funktion og placering af apparaterne.

2 - Udfyld rillen mellem kogefeltet og keramikpladen med en stribe almindelig silikone i den farve, du ønsker. Fig. 4 b. Bemærk: Hvis der bruges ikke velegnet silikone i arbejdsplader af natursten, kan der opstå farvninger, som ikke kan fjernes.

Vær opmærksom på brugsanvisningen fra fabrikanten. Påfør silikonen i rillerne. Glat striben af silikone med en skraber eller en finger, der er fugtet med sæbe, før der dannes en kant.

Anvend apparatet, når silikonen er tør.

Tilslutning af kogesektion

3 - Yderkanten af kogesektionens indtagingskolektor er udstyret med et 1/2" (20,955 mm) gevind. Fig. 3 a .
Gevindet giver mulighed for:

- Fast tilslutning.

- Tilslutning med et fleksibelt, metalrør (L min. 1 m - max. 3 m). I dette tilfælde skal man undgå, at røret kommer i kontakt med bevægelige dele i møblet (f.eks. en skuffe), og det må ikke føres gennem steder, der kan tilstoppes. I ingen af tilslutningerne må du dreje eller flytte gevindet fra den position, der er indstillet på fabrikken.

Hvis der ønskes en konisk forbindelse, skal tilbehørsdel nr. 427950 og tætning nr. 034308 (er indeholdt i leveringen og kan fås hos kundeservice) indsættes mellem gaskogetoppens indgangsrør og gastilførselsledningen. Figur 6.

Hvis gevindet af en årsag drejes, skal man kontrollere tætheden i dette område. Kontrollér alle de udførte tilslutningers tæthed.

Fabrikanten fraskriver sig ethvert ansvar for lækage, hvis gevindet bevæges eller drejes foruden for tilslutninger, der er udført af installatøren.

4 - Kontrollér den totale spænding og effekt på energimærket. Apparatet skal tilsluttes en jordforbindelse. Kontrollér, at tilslutningen er udført i henhold til de lokale foreskrifter. Respektér altid det lokale elselskabs bestemmelser.

Overholdelsen af de normale sikkerhedsforanstaltninger indebærer fra installatørens side en flerpolet afbryder med en kontaktåbning på mindst 3 mm. Dette er ikke nødvendigt, hvis apparatet tilsluttes en stikdåse og denne er tilgængelig for brugeren.

Apparater med stik må kun tilsluttes stikdåser med korrekt jordforbindelse.

Apparatet er udstyret med et EU-Schuko-stik (sikkerhedsstik). For at sikre korrekt jordforbindelse i stikkontakter i Danmark skal apparatet tilsluttes med en egnet stik-adapter Denne adapter (tilladt til maks 13 ampere) kan bestilles via kundeservice (reservedel nr. 616581).

Apparatet er af type "Y", hvilket betyder, at tilførselskablet kun kan udskiftes af fabrikantens tekniske service og ALDRIG AF BRUGEREN. Respektér altid kablets sektion og type.

Udfør aldrig noget ingreb på apparatets indre komponenter. Hvis det er nødvendigt, skal man tilkalde vores tekniske serviceafdeling.

Kogezonerne leveres med et tilslutningskabel med eller uden stik.

KABELTYPER

Kogezone: Tilslutningskabel:

Kun gas 3 x 0,5 mm²

5 - Installationen afsluttes ved at påsætte brænderne og brænderdækslerne på deres respektive steder. Man skal derudover også lægge ristene korrekt på i deres støtteanordning. Fig. 7

Omstilling til en anden gastype

Alle installationsarbejder, indstillingsarbejder og tilslutningsopgaver til andre typer gas skal udføres af en autoriseret tekniker, der overholder normer og juridiske forskrifter, der gælder i det pågældende land og de virksomheder, som står for forsyningen af elektricitet og gas.

Inden man foretager hvilket som helst indgreb på apparatet, skal man slukke for gassen og afbryde strømmen.

Vi anbefaler, at du ringer til vores tekniske serviceafdeling i forbindelse med tilpasning til en anden type gas.

Inden man tilslutter apparatet, skal man sikre sig, at det er forberedt til den type gas, som skal tilføres.

Vores kogesektioner er fremstillet til at fungere med den type gas, som står beskrevet på mærkepladen.

Hvis det pågældende lands lovgivning tillader det (se mærkepladen), kan kogesektionen omstilles til andre gastyper. I denne forbindelse skal man udføre følgende trin:

A) Udskiftning af brænderdyser (hurtig, halvhurtig, ekstra) på kogesektionen.

1 - Fjern ristene, dækslerne og brænderne.

2 - Udskift dyserne med nøglen, som leveres af vores tekniske service (varenummer 424699), samtidig med at an passer på, at dysen ikke løsnes, når man fjerner den eller sætter den på brænderen.

Man skal sikre sig, at de er trykket godt på plads for at garantere, at de er tætte. Fig. 8.

Det er ikke nødvendigt at lave en primær luftregulering i disse brændere.

B) Udskiftning af dyser til den øverste store brænder med todelt flamme. Figur 9.

Glassamlingen og profilerne er fastgjort til resten af kogesektionen med en klemmemekanisme. Glasset og profilerne fjernes på følgende måde:

- Fjern alle brænderdækslerne og ristene. Fig. 9a.

- Løsn den bageste holder mellem apparatet og møblet ved at skrue skruen ud.

- Løsn brændernes skruer (fig. 9a-9b), og tag betjeningsknapperne ud af deres respektive placeringer.

Brug håndtaget 483196 til afmontering, som kan erhverves hos vore tekniske serviceafdeling. For at frigøre den bageste klemme skal du bruge håndtaget i det område, der vises i figur 10 afhængigt af model af kogesektion.

Benyt aldrig afmonteringsjernet på glaskanter uden profil eller kant!

- For at frigøre den bageste klemme skal du forsigtigt løfte glassamlingen og profilen jvf. fig. 10a.

Udskiftning af dyse for ydre flamme (fig. 11a).

- Løsn fastgørelsesskruen for at frigøre bøsningen og flytte den bagud for at få nem adgang til hoveddysen. Fig. a1.

- Tryk dysen for ydre flamme ud ved at dreje den mod venstre. Fig. a2-a3.

- Skru den nye dyse for den ydre flamme i. Fig. a3-a4 jvf. tabel II.

- Indstil afstanden i bøsningen til reguleringsluftstrømmen L2 i henhold til værdien -Z- som angivet i tabellen II.

Fig. a5.

- Skru fastgørelsesskruen fast. Fig. a6.

Udskiftning af dyse for indre flamme (fig. 11b).

- Løsn delen M3 på gevindstykket M2, og hold fast i det, så det ikke drejer med.

- Træk røret ud af M2. Fig. b2.

- Afmonter samlingen M2-M4 fra M1. Fig. b3-b4.

- Træk dysen til den indre flamme M4 ud af M2. Fig. b5-b6.

- Skru den nye dyse til den indre flamme M4 på jvf. tabel II. Fig. b6-b7.

Udfør monteringen af alle delene i modsat rækkefølge af afmonteringen.

* Hvis apparatet ikke er korrekt fastgjort, eller klemmesystemet er for stramt, kan man hæve hele apparatet.

I så fald skal man følge denne procedure:

1 - Løsn holderne mellem apparatet og møblet.

2 - Løsn hovedgastilførslen og tag apparatet op af hullet.

3 - Anvend afmonteringshåndtaget 483196 som angivet i fig. 12.

C) Regulering af brænderhanernes og kogezoneens forbrug. Figur 13.

- 1 - Sæt betjeningsknapperne i nulstilling.
- 2 - Tag betjeningsknapperne af hanerne.
- 3 - Man vil bemærke en fleksibel gummibeskytter. Ved at presse let med skruetrækkerens spids er der frit til hanens reguleringsskrue (afhængigt af model).

Afmonter aldrig beskytteren.

4 - Regulering af bypass-skruen.
Alt efter hvilken type gas apparatet skal omstilles, skal man anvende en af følgende operationer (A, B, C og D):

- A) By-pass-skruerne skrues helt i bund.
- B) By-pass-skruerne løsnes, indtil den korrekte flamme opnås.
- C) By-pass-skruerne udskiftes med dem, der følger med i posen med omstillingsdele.
- D) I dette tilfælde må by-pass-skruerne ikke manipuleres. I alle tilfældene skal man efter omstillingen kontrollere, at brændernes flamme er korrekt, sådan at man kan gå fra maksimum- til minimumtrinnet, uden at flammen slukkes eller trækker sig tilbage.

I Tabel III kan man se, hvilken operation (A, B, C eller D), der passer til apparatet.

5 - Det er vigtigt, at **alle** tætningerne sidder korrekt for at kunne garantere kogezoneens tæthed i tilfælde af spild af væsker.

6 - Sæt betjeningsknapperne på hanerne igen.
Afmontér aldrig hanens aksel. Fig. 14: Hvis akslen beskadiges, skal hele hanen udskiftes.

D) Sæt den nye gasmærkat på tæt ved mærkepladen.

fi

Ohjeita asentajalle

Ainoastaan valtuutettu teknikko saa suorittaa laitteen asennus- ja säätötoimenpiteet sekä sen sovittamisen muunlaista kaasua varten kyseisen maan lakien ja määräyksien sekä paikallisten shkön- ja kaasuntoimittajien ohjeiden mukaisesti.

Kaasun- ja virrantulo laitteeseen on katkaistava ennen kaikkia toimenpiteitä.

Mikäli laitteen mukautus muunlaiselle kaasulle on tarpeen ota yhteyttä tekniseen huoltopalveluun.

Tämä laite on tarkoitettu ainoastaan kotitalouskäyttöön, sitä ei saa käyttää kaupalliseen tai ammatilliseen tarkoitukseen. Laitetta ei saa asentaa huvipurseihin tai asuntoautoihin. Takuu edellyttää, että laitetta käytetään sen suunniteltuun käyttötarkoitukseen.

Ennen laitteen liittäminen asennukseen on tarkistettava, että laite sopii kaasutyyppille (katso taulukko I).

Keittotasomme on tehtaalta säädetty käytettäväksi tyyppikilvessä mainitulla kaasutyyppillä.

Paikassa, johon laite asennetaan, täytyy olla määräystenmukainen ilmanvaihto.

Palamiskaasut täytyy johtaa ulkoilmaan.

Tarkista keittotason mitat sekä kalusteeseen tehdyn aukon mitat.

Työtason on oltava tasainen ja vaakasuora. kaluston vakaus on myös taattava aukon teon jälkeen.

Työtaso on peitettävä ilmatiiviisti seinään kosteuden varalta. Asennettaessa uunin yläpuolelle on tarkistettava, että koneellinen ilmanpoisto on mahdollista. Samoin on tarkistettava mitat asennusohjeen mukaan.

Työtason levyjen, jotka ovat suorassa kosketuksessa keittotason kanssa, täytyy olla palamatonta materiaalia .

Sekä pintamateriaalien että sideliiman täytyy olla lämpötilankestäviä kulumisen estämiseksi.

Sähköjohdot eivät saa koskettaa kuumennusalueita. Virtaverkkojohto täytyy kiinnittää kalusteeseen, jottei se kosketa uunin tai keittotason kuumia osia. Laite, jossa on sähköisiä rakennosia, täytyy liittää maadoitettuun pistokkeeseen.

Käsittele laitetta varovasti asennuksen aikana. Vältä koneeseen osuvia iskuja

Tämä laite tulee asentaa voimassaolevien määräysten mukaisesti ja ainoastaan paikkaan, jossa on riittävä ilmanvaihto. Lue ohjeet ennen asennusta ja käyttöönottoa.

JOS TÄHÄN KUULUVIA MÄÄRÄYKSIÄ EI NOUDATETA, VASTUU ON ASENTAJALLA JA VALMISTAJA VAPAUTETAAN VASTUUSTA.

Keittotason asennus keittiökaluusteeseen

Huomautus: Käytä keittotasoa asentaessasi suojakäsineitä.

Keittotason asennus kalusteeseen tulee suorittaa kaasulaitteiden standardin EN 30-1-1, luokan 3 mukaisesti.

Puukuidut, joita käytetään pöytälevy valmistamiseen, turpoavat suhteellisen nopeasti joutuessaan kosketuksiin kosteuden kanssa. Siksi leikkauspinnat tulisi käsitellä erikoisliimalla näiden pintojen suojaamiseksi höyryltä ja tiivistevedeltä, jota voi muodostua keittiökaluusteen työtason alla.

Toimitukseen sisältyy pidikkeet ja liitoksien tiiviisteet (keittotason alareuna). Älä poista niitä missään tapauksessa.

Tiiviste takaa koko työpinnan tiiviiden ja estää nesteiden tunkeutumisen sisään.

Syttymättömästä materiaalista, kuten vanerista tai metallista, tehty erotin on asennettava 10 mm päähän keittotason perustasta (kuvien 2 ja 2a mukaisesti).

Mikäli laatikko sijoitetaan laitteen alle, varmista ettei laatikossa ole kuumentuvia tai syttymisherkkiä tavaroita, kuten suihkepurkkeja tai kengän kiillotusaineita. Käytä ainoastaan lämmönkestävää laatikkoa."

Kun taso on asennettu, pidike on käännettävä ja se on ruuvattava tiukasti kuvan 4 mukaisesti.

Vastaavasti laitteen purun yhteydessä on pidike ruuvattava auki ja toimenpiteet suoritettava päinvastaisessa järjestyksessä.

A. Normaali asennus

1- Vähimmäisetäisyydet (mm). Tee työtason tarvittavia mittoja vastaava leikkaus. Kuva 2.

Keskitä keittotaso kalusteeseen asennusaukkoon.

B. Tasainen asennus

Tärkeä huomautus:

Kaikki työtason leikkaustoimenpiteet on annettava erikoistuneen yrityksen toimeksi.

Leikkauksien on oltava puhtaita ja tarkkoja, sillä leikkaukset näkyvät pinnassa. Kalusteiden vakaus on myös taattava leikkaustoimien jälkeen.

Käytä ainoastaan erityisiä, lämmön- ja vedenkestäviä työtasoja (esim. luonnonkivistä tehty tai kaakeloitu).

Katso kuvasta 2a leikkaustavat.

Upotettujen kalusteiden on kestävä 90° C lämpötila.

Lasitetusta tiilestä tehty pinnat:

Korota tukipintoja tarvittaessa veden- ja lämmönkestävillä listoilla, kuva 5.

Aseta keittotaso vaakasuorassa kehykseen ja tarkista, että laitteen ympärille jää tasainen reuna, kuva 4a. Keittotason on jäätävä hiukan työtaso matalammalle tasolle.

1 - Tarkista laitteiden toiminta ja asema.

2 - Täytä tason ja keraamisen tason välinen rako sopivan värisellä silikoniliimalla. Kuva 4b.

Huomio: jos luonnonkivistä tehtyihin tasoihin käytetään vääränlaista silikoniliimaa, pintaan voi tulla pysyviä värjäytymiä.

Lue valmistajan antamat ohjeet.

Aseta silikoniliima rakoihin. Tasoita silikoniliima kaapimella tai saippuoidulla sormella ennen kuin siihen muodostuu pintakerros.

Käytä laitetta vasta sitten, kun silikoniliima on kuivunut.

Keittotason kytkentä

3 - Kaasukeittotason etuosassa on kulma tasoituksella 1/2" (20,955 mm). Kuva 3a.

Kulma mahdollistaa:

- Pysyvä kytkentä.

- Joustavalla metalliputkella toteutettu kytkentä (L min. 1 m - max. 3 m). Tässä tapauksessa on estettävä, että letku joutuu kosketuksiin asennusyksikön liikkuvien osien kanssa (esim. laatikko) ja sitä ei saa viedä aukkojen läpi, jotka voidaan sulkea.

Missään kytkennöissä ei saa liikuttaa tai kääntää olemassa olevaa kulmaa.

Jos haluat tehdä kartioliitännän, asenna lisävarusteosa numero 427950 ja tiiviste numero 034308 (sisältyy toimitukseen tai saatavana huoltopalvelusta) kaasukeittotason tuloputken ja kaasujohdon väliin. Kuva 6.

Jos kulma on jostakin syystä vääntynyt, sen tiiviyden on varmistettava. Tarkista kaikkien suoritettujen liitäntöjen tiiviyden.

Valmistaja ei ota vastuuta vuodoista, jos kulmaa liikutetaan tai käännetään. Valmistaja ei myöskään ota vastuuta asentajan suorittamista kytkennöistä.

4 - Tyypikilvestä täytyy tarkistaa seuraava: jännite ja kokonaisteho. Laite täytyy liittää maadoitusjohtoon.

Ota huomioon, että liitäntä suoritetaan maasi lainmukaisia määräyksiä vastaavasti. Paikallisen sähkölaitoksen määräyksiä on noudatettava täsmällisesti.

Normaalien turvallisuusmääräyksiä noudattamiseksi asentajalla on oltava yleisnapainen erotuskytkin, jonka kosketusväli on vähintään 3 mm. Pistokeliitännässä se ei ole tarpeellista, jos pistoke on käyttäjän ulottuvilla.

Pistokkeilla varustetut laitteet saa liittää vain asiallisesti asennettuihin pistorasioihin, joissa on maadoitusjohto.

Laitteessa on EU-suojakosketinpistoke. Jotta varmistetaan suojamaadoitus Tanskan mallin pistorasiassa, laite on liitettävä tähän tarkoitukseen soveltuvalla pistokeadapterilla.

Näitä adaptereita (sallittu enintään 13 ampeeriin saakka) on saatavana huoltopalvelusta (varaosanro 616581).

Laite vastaa luokkaa "Y", KÄYTTÄJÄ EI SAA vaihtaa verkkovirtajohtoa vaan se on huoltopalvelun tehtävä.

Johdon halkaisijaa ja tyyppiä ei saa muuttaa.

Älä suorita mitään toimenpiteitä laitteen sisätiloissa. Ota tarvittaessa yhteyttä huoltopalveluumme.

Keittotasot toimitetaan verkkojohdolla, joka on tai ei ole varustettu pistokkeella.

JOHTOTYYPIT

Keittolevy: Sähköverkkokaapeli:

Kaikki kaasut 3 x 0,5 mm²

5 - Asennuksen päätteeksi jakaja ja polttimen kansi täytyy laittaa paikalleen vastaaville keittoalueille.

Lisäksi ritilät täytyy laittaa oikein pidikkeisiinsä. Kuva 7.

Vaihto toiseen kaasutyypiin

Ainoastaan valtuutettu teknikko saa suorittaa laitteen asennus- ja säätötoimenpiteet sekä sen sovittamisen muunlaista kaasua varten kyseisen maan lakien ja määräyksiä sekä paikallisten shkon- ja kaasuntoimittajien ohjeiden mukaisesti. Kaasun- ja virrantulo laitteeseen on katkaistava ennen kaikkia toimenpiteitä.

Mikäli laitteen mukautus muunlaiselle kaasulle on tarpeen ota yhteyttä tekniseen huoltopalveluun.

Ennen laitteen liitäntää asennukseen on tarkistettava, että laite sopii kaasutyypille.

Keittotasomme on tehtaalla säädetty käytettäväksi tyypikilvestä mainitulla kaasutyypillä.

Jos maassasi voimassaolevat määräykset sallivat (katso tyypikilpi), tämä keittotaso voidaan vaihtaa käytettäväksi toisella kaasutyypillä. Sitä varten tarvitaan seuraavia toimenpiteitä:

A) Keittotason nopeiden, puolinopeiden ja lisäpolttimien suuttimien vaihto.

1 - Irrota ritilät, kansi ja polttimen runko.

2 - Kaasusuuttimet voit korvata huoltopalvelustamme saatavalla avaimella, tilausno. 424699, ota erityisesti huomioon, että kaasusuutin ei irtoa asennettaessa tai irrotettaessa polttimesta.

Ota huomioon, että se täytyy kiristää tiukalle tiiviyden takaamiseksi. Kuva 8.

Näissä polttimissa ei tarvitse säätää ensiöilmaa.

B) Suuren kaksinkertaisen polttimen suuttimen vaihto. (Kuva 9).

Lasi-profiiliyhdistelmä on kiinnitetty keittotasoon pidikejärjestelmän muodostamiseksi. Toimi näin yksikön poistamiseksi lasista ja profiilista:

- Poista kaikki polttimien kannot ja ritilät. Kuva 9a.

- Irrota laitteen ja kalusteen välinen kiinnitin etuosasta poistamalla ruuvi.

- Irrota polttimien ruuvit, kuva 9a-9b ja poista vastaavien pesien säätimet.

Käytä teknisestä palvelustamme saatavilla olevaa asennusvipua (tuotekoodi 483196). Vapauta edessä oleva liitin käyttämällä vipua kuvien 10 osoittamiin alueisiin tasomallista riippuen.

Älä koskaan käytä vipua lasiosiin, joissa ei ole profiilia tai kehystä!

- Vapauta takana oleva kiinnitin nostamalla varoen reunimmaista lasikokonaisuutta kuvan 10a mukaisesti.

Ulkoesisen liekin suuttimen vaihto (kuva 11a)

- Irrota kiinnitysruuvi vapauttaaksesi asennuksen ja liikuta sitä taaksepäin päästäksesi pääsuuttimeen. Kuva a1.

- Poista ulkoisen liekin suutin kääntämällä sitä vasemmalle. Kuva a2-a3.

- Kiinnitä uusi ulkoisen liekin suutin. Kuva a3-a4, taulukon II mukaisesti.

- Säädä ilmavirtauksen säätörenkaan L2 väli taulukon II arvon -Z- mukaan. Kuva a5.

- Kiristä kiinnitysruuvi. Kuva a6.

Sisäisen liekin suuttimen vaihto (Kuva 11b).

- Irrota kappale M3 kiinnitysosasta M2, pidä kierreosaa vastakkaiseen suuntaan irrotuksen aikana.

- Poista kappaleen M2 putki. Kuva b2.

- Pura kappaleen M1 liitos M2-M4. Kuva b3-b4.

- Poista sisäisen liekin suutin M4 kappaleesta M2. Kuva b5-b6.

- Kiinnitä uusi sisäisen liekin suutin M4 taulukon II mukaisesti. Kuva b6-b7.

Asenna kaikki osat noudattaen purkuohjeita päinvastaisessa järjestyksessä.

* Jos laitetta ei ole kunnolla kiinnitetty tai hakakiinnitys on liian jäykkä, koko laite voidaan nostaa ylös.

Toimenpiteet ovat tässä tapauksessa seuraavat:

1 - Irrota laitteen-kalusteen kiinnityselementit.

2 - Irrota pääkaasuhaarama ja poista laite sen asennuskohdasta.

3 - Käytä purkuvipua 483196 kuvan 12 mukaisesti.

C) Keittotason polttimien pienennetyn kulutuksen säätö. Kuva 13.

1 - Aseta säätimet minimiasentoon.

2 - Irrota ohjausosat säätimistä.

3 - Näkyviin tulee joustava muovitiiviste. Riittää kun painat ruuvimeisselin kärjellä, jotta virtauksen säätöruuvin kiertäminen on mahdollista.

Älä koskaan irrota tiivistettä.

4 - Ohitusruuvin säätö.

Riippuen kaasutypistä, jolle haluat säätää laitteesi, on sinun suoritettava jokin seuraavista A, B, C tai D :llä merkityistä toimintatavoista:

A) Ohitusruuvi on kiristettävä tiukalle.

B) Ohitusruuveja on löysättävä kunnes saavutetaan haluttu liekki koko.

C) Laitteeseesi asennetut ohitusruuvit on korvattava muutosrakennuspussissa olevilla ruuveilla.

D) Tässä tapauksessa ohitusruuveja ei tarvitse muuttaa.

Tarkasta aina kaasun vaihdon jälkeen polttimen oikea liekin muodostus: Kun vaihdetaan maksimiasennosta minimiasentoon, liekki ei saa sammua ja lyödä takaisin.

Katso taulukosta III, koskeeko kohta A, B, C tai D laitettasi

5 - Sähköisen eristyksen varmistamiseksi estämällä keittotasosta roiskuvien nesteiden valuminen on asennettava **kaikki** tiivisteet paikalleen.

6 - Asenna säätimet taas hanoiin.







Älä missään tapauksessa irrota hanan akselia. Kuva 14:

Häiriön yhteydessä koko hana on vaihdettava.

D) Laita etiketti, jossa on ohjeita kaasutypistä, johon laite vaihdettiin, tyyppikilven läheisyyteen.

COUNTRIES/GASES		GAS ADJUSTED		MODEL	TYPE	ΣQ_n G30, G31, G20, G25 (kW)	ΣQ_n G25.1 (kW)	G20 (m3/h)	G25 (m3/h)	G25.1 (m3/h)	G30 (g/h)	G31 (g/h)	W	V~	Hz																													
<table border="1"> <tr> <td>AT</td> <td>BE/FR</td> <td>LU</td> <td>IT/PT</td> <td>LV</td> </tr> <tr> <td>II2H3BP</td> <td>II2E+3+</td> <td>I2E</td> <td>II2H3+</td> <td>I2H</td> </tr> <tr> <td>20</td> <td>20/25-28-30/37</td> <td>20</td> <td>20-30/37</td> <td>20</td> </tr> <tr> <td>DK/ES/GR/IE/PL</td> <td>ES/GB/GR/IE</td> <td>PL</td> <td>DE</td> <td>ES/GB/GR/IE</td> </tr> <tr> <td>II2H3BP</td> <td>II2E3BP</td> <td>I2ELL3BP</td> <td>II2H3+</td> <td>20-28/37</td> </tr> <tr> <td>20-30</td> <td>20-37</td> <td>20-30</td> <td>20-28/37</td> <td></td> </tr> </table>	AT	BE/FR	LU	IT/PT	LV	II2H3BP	II2E+3+	I2E	II2H3+	I2H	20	20/25-28-30/37	20	20-30/37	20	DK/ES/GR/IE/PL	ES/GB/GR/IE	PL	DE	ES/GB/GR/IE	II2H3BP	II2E3BP	I2ELL3BP	II2H3+	20-28/37	20-30	20-37	20-30	20-28/37		G-20/20 mbar ERDGAS / ERDGAS E / NATURGAS / GAS NATURAL / MAAKAASU NATURGAS / φυσικ_αεριο / NATURAL GAS / GAS METANO / GAS NATUREL / GAZ ZIEMNY G-20(G-25-20/25 mbar AARDGAS / GAZ NATUREL LACQ		CG290211	HSE-K9F4W30	13,70	13,50	1,306	1,519	1,494	994	978	0,8 W	220-240 V~	50/60 Hz
AT	BE/FR	LU	IT/PT	LV																																								
II2H3BP	II2E+3+	I2E	II2H3+	I2H																																								
20	20/25-28-30/37	20	20-30/37	20																																								
DK/ES/GR/IE/PL	ES/GB/GR/IE	PL	DE	ES/GB/GR/IE																																								
II2H3BP	II2E3BP	I2ELL3BP	II2H3+	20-28/37																																								
20-30	20-37	20-30	20-28/37																																									
<table border="1"> <tr> <td>HU</td> <td>BE/FR</td> <td>MT</td> <td>IT/PT</td> <td>NL</td> </tr> <tr> <td>II2H3BP</td> <td>II2E+3+</td> <td>I3BP</td> <td>II2H3+</td> <td>II2I3BP</td> </tr> <tr> <td>25-30</td> <td>20/25-28-30/37</td> <td>30</td> <td>20-30/37</td> <td>25-30</td> </tr> <tr> <td>DK/ES/GR/IE/PL</td> <td>ES/GB/GR/IE</td> <td>ES/GB/GR/IE</td> <td>ES/GB/GR/IE</td> <td>ES/GB/GR/IE</td> </tr> <tr> <td>II2H3BP</td> <td>II2H3BP</td> <td>II2H3+</td> <td>II2H3+</td> <td>20-28/37</td> </tr> <tr> <td>20-30</td> <td>20-30</td> <td>20-30</td> <td>20-28/37</td> <td></td> </tr> </table>	HU	BE/FR	MT	IT/PT	NL	II2H3BP	II2E+3+	I3BP	II2H3+	II2I3BP	25-30	20/25-28-30/37	30	20-30/37	25-30	DK/ES/GR/IE/PL	ES/GB/GR/IE	ES/GB/GR/IE	ES/GB/GR/IE	ES/GB/GR/IE	II2H3BP	II2H3BP	II2H3+	II2H3+	20-28/37	20-30	20-30	20-30	20-28/37		G-30(G-31-28-30/37 mbar FLÜSSIGGAS / FLÜSSIGGAS BUTAN-PROPANE/BUTAN BUTANE-PROPANE PROPANE/F-GAS/ BUTANO-PROPANO/BUTANI BUTANI- PROPANI PROPANBUTANE-PROPANE/ Υγραεριοβιουτ-1)πottavio		CG290111F	HSE-K9F4W30	13,70	13,50	1,306	1,519	1,494	994	978	0,8 W	220-240 V~	50/60 Hz
HU	BE/FR	MT	IT/PT	NL																																								
II2H3BP	II2E+3+	I3BP	II2H3+	II2I3BP																																								
25-30	20/25-28-30/37	30	20-30/37	25-30																																								
DK/ES/GR/IE/PL	ES/GB/GR/IE	ES/GB/GR/IE	ES/GB/GR/IE	ES/GB/GR/IE																																								
II2H3BP	II2H3BP	II2H3+	II2H3+	20-28/37																																								
20-30	20-30	20-30	20-28/37																																									

II

	gas	mbar		Qn (kW)	m3/h	g/h	distancia casquillo	
							"Z" (mm)	
	G20	20	72	1,1	0,105	-	-	27
	G20	25	65	1,1	0,105	-	-	27
	G25	20	79	1,1	0,122	-	-	27
	G25	25	78	1,1	0,122	-	-	27
	G25.1	25	78	1,1	0,122	-	-	27
	G30	29	53	1,1	-	80	-	27
	G30	37	53	1,1	-	80	-	27
	G30	50	48	1,1	-	80	-	24
	G31	37	53	1,1	-	79	-	27
	G20	20	125	2,8	0,267	-	-	39
	G20	25	109	2,8	0,267	-	-	39
	G25	20	141	2,8	0,31	-	-	39
	G25	25	118	2,8	0,31	-	-	39
	G25.1	25	118	2,8	0,31	-	-	39
	G30	29	83	2,8	-	203	-	39
	G30	37	82	2,8	-	203	-	38
	G30	50	74	2,8	-	203	-	33
	G31	37	83	2,8	-	200	-	39
	G20	20	93	1,9	0,181	-	-	29
	G20	25	91	1,9	0,181	-	-	29
	G25	20	105	1,9	0,211	-	-	29
	G25	25	104	1,9	0,211	-	-	29
	G25.1	25	104	1,9	0,21	-	-	29
	G30	29	70	1,9	-	138	-	29
	G30	37	68	1,9	-	138	-	27
	G30	50	60	1,9	-	138	-	25
	G31	37	70	1,9	-	136	-	29
	G20	20	171	6	0,572	-	4	-
	G20	20	69	-	-	-	-	27
	G20	25	163	6	0,572	-	4	-
	G20	25	62	-	-	-	-	27
	G25	20	194	6	0,665	-	4	-
	G25	20	76	-	-	-	-	27
	G25.1	25	180	5,8	0,642	-	4	-
	G25.1	25	72	-	-	-	-	27
	G25	25	180	6	0,665	-	4	-
	G25	25	72	-	-	-	-	27
	G30	29	115	6	-	435	11	-
	G30	29	47	-	-	-	-	27
	G30	37	107	6	-	435	13	-
	G30	37	44	-	-	-	-	28
	G30	50	100	6	-	435	5	-
	G30	50	42	-	-	-	-	25
	G31	37	115	6	-	428	11	-
G31	37	47	-	-	-	-	27	

III

	G20/20	G20/25	G25/20	G25/25	G25.1/25	G30/29	G30/37	G30/50	G31/37
G20/20		D	D	D	D	A	C	C	A
G20/25	D		D	D	D	A	C	C	A
G25/20	D	D		D	D	A	C	C	A
G25/25	D	D	D		D	A	C	C	A
G25.1/25	D	D	D	D		A	C	C	A
G30/29	B	B	B	B	B		C	C	D
G30/37	C	C	C	C	C	C		C	C
G30/50	C	C	C	C	C	C	C		C
G31/37	B	B	B	B	B	D	C	C	

